

**ATR** | **ART** in mailboxes

# BRIEVENBUSSEN BOÎTES AUX LETTRES





# INHOUDSTABEL

# INDEX

BRIEVENBUSGEHELEN – VRIJSTAAND	01 - 08	BOÎTES AUX LETTRES – POSE SUR PIEDS
BRIEVENBUSGEHELEN – WANDMONTAGE	09 - 14	BOÎTES AUX LETTRES – POSE EN APPLIQUE
BRIEVENBUSGEHELEN – VOLLEDIGE OF GEDEELTELIJKE INBOUW	15 - 20	BOÎTES AUX LETTRES – POSE A ENCASTRER OU SEMI-ENCASTRER
BRIEVENBUSGEHELEN – HEKWERK	21 - 26	BOÎTES AUX LETTRES – POSE A TRAVERS LA CLÔTURE
BRIEVENBUSGEHELEN – IN TE BOUWEN IN DE VASTE DEURVLEUGEL	27 - 30	BOÎTES AUX LETTRES – POSE A TRAVERS LE VANTAIL FIXE
BRIEVENBUSGEHELEN – DOOR DE MUUR	31 - 34	BOÎTES AUX LETTRES – POSE PASSE-MURAILLE
BRIEVENBUSGEHELEN – TI / DOOR DE MUUR	35 / 37 - 38	BOÎTES AUX LETTRES – TI / PASSE-MURAILLE
BRIEVENBUSGEHELEN – SK / DOOR DE MUUR	36 / 37 - 38	BOÎTES AUX LETTRES – SK / PASSE-MURAILLE
POSTVERDEELSYSTEEM	39 - 44	CASIER DE DISTRIBUTION
AFWERKINGSKADERS	45 - 46	COUVRE-JOINTS
BEKLEDINGEN	47 - 48	ENTOURAGES
POTEN EN FRAMES	49 - 50	PIEDS
VERLICHTING	51 - 52	ILLUMINATION
TOEBEHOREN	53	ACCESSOIRES
BELLEN / VAK VOOR PARLOFONIE	54	SONNETTES
OVERKAPPINGEN	55	CONSTRUCTION DU TOIT
NUMMERING / OPSCHRIFT	55	NUMEROTAGE / INSCRIPTION
OP AANVRAAG	56 - 58	SUR DEMANDE
BRIEVENBUSSEN HORIZONTAAL   MATEN/MODELLEN	59 - 60	BOÎTES AUX LETTRES HORIZONTALES   MODELES ET MESURES
BRIEVENBUSSEN VERTICAAL   MATEN/MODELLEN	61	BOÎTES AUX LETTRES VERTICALES   MODELES ET MESURES
BRIEVENBUSSEN SK / TI   MATEN/MODELLEN	62	BOÎTES AUX LETTRES SK / TI   MODELES ET MESURES
KLEUREN	63	COULEURS
BRIEVENBUSSEN QUALITY CHECK	64	BOÎTES AUX LETTRES QUALITY CHECK

## BOÎTES AUX LETTRES – POSE SUR PIEDS

DOOR HUN GEBRUIKSGEMAK, DE VELE COMBINATIEMOGELIJKHEDEN EN HUN INDIVIDUELE OPSTELLING, ZIJN VRIJSTAANDE BRIEVENBUSGEHELEN ZEER GELIEFD. VRIJSTAANDE BRIEVENBUSGEHELEN KUNNEN SAMENGESTELD WORDEN UIT HORIZONTALE EN/OF VERTICALE BRIEVENBUSSEN.

ÉR IS KEUZE UIT EEN RUIM ASSORTIMENT VAN BEKLEDINGEN EN POTEN.

LES ENSEMBLES DE GROUPES DE BOÎTES AUX LETTRES, POSE SUR PIEDS, SONT TRÈS APPRÉCIÉS. CECI EST DÛ À UNE TRÈS BONNE QUALITÉ D'UTILISATION, DU NOMBRE DE POSSIBILITÉS ET DES EMPLACEMENTS INDIVIDUELS. CES ENSEMBLES SONT VARIABLES ET À COMBINER AVEC DES BOÎTES AUX LETTRES A POSE VERTICALE OU HORIZONTALE.

UN ASSORTIMENT DE CHOIX TRÈS VARIÉ POUR L'ENTOURAGE ET LES PIÈTEMENTS SONT À VOTRE DISPOSITION.



MOD. HA 30

. IN ALUMINIUM EV01 ZILVER GEANODISEERD  
. HORIZONTALE BRIEVENBUSSEN | BEKLEDING RI 241 | POOT SO 460

. EN ALUMINIUM ARGENT  
. BOÎTES AUX LETTRES HORIZONTALES | ENTOURAGE RI 241 | PIEDS SO 460



MOD. HA 40

- . IN RAL GEMOFFELD
- . HORIZONTALE BRIEVENBUSSEN
- . BEKLEDING RI 240
- . POOT SO OP MAAT
- . EN THERMOLAQUAGE RAL
- . BOÎTES AUX LETTRES HORIZONTALES
- . ENTOURAGE RI 240
- . PIED SO SPÉCIAL



MOD. VA 30

- . IN ALUMINIUM ZILVER GEANODISEERD & RAL GEMOFFELD
- . VERTICALE BRIEVENBUSSEN | BEKLEDING RI 220
- . POOT SO 441
- . EN THERMOLAQUAGE RAL & EN ALUMINIUM ARGENT
- . BOÎTES AUX LETTRES VERTICALES | ENTOURAGE RI 220
- . PIEDS SO 441



MOD. HA 30

- . IN RAL GEMOFFELD
- . HORIZONTALE BRIEVENBUSSEN
- . POOT/BEKLEDING SO 420
- . EN THERMOLAQUAGE RAL
- . BOÎTES AUX LETTRES HORIZONTALES
- . PIED/ENTOURAGE SO 420



MOD. HA 37

- . IN ALUMINIUM EVOI ZILVER GEANODISEERD
- . HORIZONTALE BRIEVENBUSSEN | BEKLEDING RI 220
- . POOT SO 310
- . EN THERMOLAQUAGE RAL
- . BOÎTES AUX LETTRES HORIZONTALES
- . ENTOURAGE RI 220 | PIED SO 310



VRIJSTAANDE BRIEVENBUSGEHELEN ZIJN ESTHETISCH MOOI EN GEVEN WONINGEN EN COMMERCIËLE RUITES MEER KLASSE.

VRIJSTAANDE BRIEVENBUSGEHELEN MAKEN DEEL UIT VAN DE ARCHITECTUUR VAN HET GEBOUW.

DES ENSEMBLES DE GROUPES DE BOÎTES AUX LETTRES, POSE SUR PIEDS, SONT TRÈS REPRÉSENTATIFS DANS DES QUARTIERS D'HABITATION OU DE COMMERCES ET DONNENT À CES DERNIERS LE PETIT PLUS.

CES ÉLÉMENTS ARCHITECTURAUX HABILLEMENT UNE ENTRÉE AVEC GOÛT.



MOD. HA 37

. IN RAL GEMOFFELD  
HORIZONTALE BRIEVENBUSSEN | BEKLEDING RI 250 | FOOT SO 450

. EN THERMOLAQUAGE RAL  
. BOÎTES AUX LETTRES HORIZONTALES | ENTOURAGE RI 250 | PIED SO 450



MOD. VA 37

. IN RAL GEMOFFELD  
 . VERTICALE BRIEVENBUSSEN  
 . BEKLEDING RI 240  
 . POOT SO 441

. EN THERMOLAQUAGE RAL  
 . BOÎTES AUX LETTRES VERTICALES  
 . ENTOURAGE RI 240  
 . PIED SO 441



MOD. HA 40

. IN RAL GEMOFFELD  
 . HORIZONTALE BRIEVENBUSSEN | BEKLEDING RI 220  
 . POOT SO 401

. EN THERMOLAQUAGE RAL  
 . BOÎTES AUX LETTRES HORIZONTALES | ENTOURAGE RI 220  
 . PIEDS SO 401



MOD. HA 37

. IN RVS GEBORSTELD  
 . HORIZONTALE BRIEVENBUSSEN | BEKLEDING RI 240  
 . IN EEN STAALCONSTRUCTIE MET EEN OPSCHRIFT GELASERD

. EN ACIER INOX BROSSÉ  
 . BOÎTES AUX LETTRES HORIZONTALES | ENTOURAGE RI 240  
 . UTILISATION EN CONSTRUCTION EN ACIER AVEC GRAVAGE PERÇÉ



MOD. HA 37

. IN RVS GEBORSTELD  
 . HORIZONTALE BRIEVENBUSSEN | BEKLEDING RI 241  
 . POOT SO 441

. EN ACIER INOX BROSSÉ  
 . BOÎTES AUX LETTRES HORIZONTALES  
 . ENTOURAGE RI 241 | PIED SO 441





MOD. HA 37  
IN RAL GEMOFFELD  
HORIZONTALE BRIEVENBUSSEN | BEKLEDING/POOT SO 421  
BOÎTES AUX LETTRES HORIZONTALES | EN THERMOLAQUAGE RAL  
ENTOURAGE/PIED SO 421

NEW







MOD. HA 37

· IN RAL GEMOFFELD  
· HORIZONTALE BRIEVENBUSSEN | BEKLEDING RI 260  
· POOT SO 401

· EN THERMOLAQUAGE RAL  
· BOÎTES AUX LETTRES HORIZONTALES | ENTOURAGE RI 260  
· PIEDS SO 401

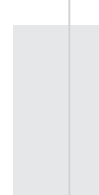

MOD. HA 37

· IN RAL GEMOFFELD  
· HORIZONTALE BRIEVENBUSSEN | BEKLEDING RI 220  
· POOT SO 401

· EN THERMOLAQUAGE RAL  
· BOÎTES AUX LETTRES HORIZONTALES | ENTOURAGE RI 220  
· PIEDS SO 401



MOD. HA 30

· IN RVS GEBORSTELD  
· HORIZONTALE BRIEVENBUSSEN  
· BEKLEDING/POOT SO 420

· EN ACIER INOX BRSSÉ  
· BOÎTES AUX LETTRES HORIZONTALES  
· PIED/ENTOURAGE SO 420



---

BRIEVENBUSGEHELEN – VRIJSTAAND  
BOÎTES AUX LETTRES – POSE SUR PIEDS

## BRIEVENBUSSEN HORIZONTAAL | MATEN/MODELLEN

### BOÎTES AUX LETTRES HORIZONTALES | MODELES ET MESURES

DEURTJE VOORAAN  
PRÉLÈVEMENT Á L'AVANT

B x H x D  
L x H x P

KLEP  
CLAPET

DEURTJE ACHTERAAN  
PRÉLÈVEMENT Á L'ARRIÈRE

	Model	B x H x D	KLEP
HA 26	HA 26 11	260 x 110 x 380 mm	230 x 35 mm
	HA 26 22	260 x 220 x 380 mm	230 x 35 mm
	HA 26 33	260 x 330 x 380 mm	230 x 35 mm
	HA 26 44	260 x 440 x 380 mm	230 x 35 mm
HA 30	HA 30 11	300 x 110 x 380 mm	265 x 35 mm
	HA 30 22	300 x 220 x 380 mm	265 x 35 mm
	HA 30 33	300 x 330 x 380 mm	265 x 35 mm
	HA 30 44	300 x 440 x 380 mm	265 x 35 mm
HA 37	HA 37 11	370 x 110 x 270* mm	325 x 35 mm
	HA 37 22	370 x 220 x 270* mm	325 x 35 mm
	HA 37 33	370 x 330 x 270* mm	325 x 35 mm
	HA 37 44	370 x 440 x 270* mm	325 x 35 mm
HA 40	HA 40 11	400 x 110 x 270* mm	355 x 35 mm
	HA 40 22	400 x 220 x 270* mm	355 x 35 mm
	HA 40 33	400 x 330 x 270* mm	355 x 35 mm
	HA 40 44	400 x 440 x 270* mm	355 x 35 mm

HP 26 11
HP 26 22
HP 26 33
HP 26 44

HP 30 11
HP 30 22
HP 30 33
HP 30 44

HP 37 11
HP 37 22
HP 37 33
HP 37 44

HP 40 11
HP 40 22
HP 40 33
HP 40 44

\* 380 mm mogelijk / possible

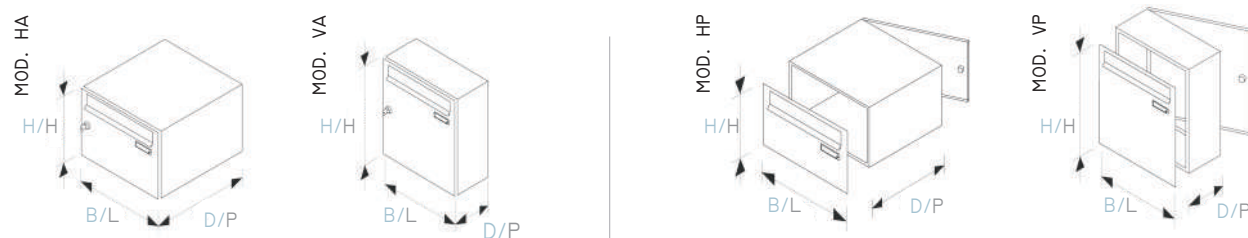

## BEKLEDINGEN ENTOURAGES

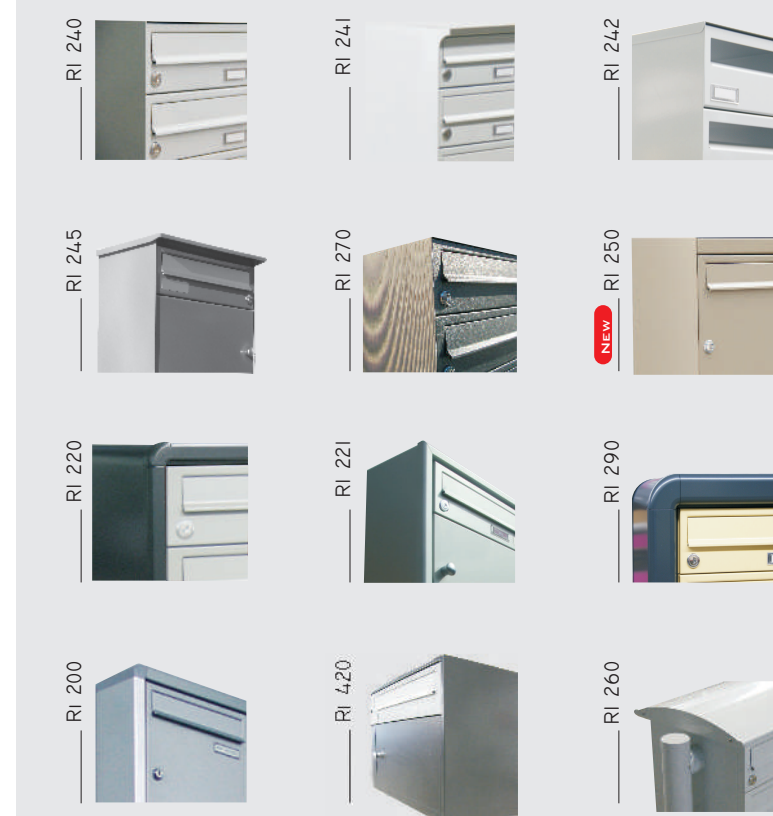

## BRIEVENBUSSEN VERTICAAL | MATEN/MODELLEN

### BOÎTES AUX LETTRES VERTICALES | MODELES ET MESURES

DEURTJE VOORAAN  
PRÉLÈVEMENT Á L'AVANT

B x H x D  
L x H x P

KLEP  
CLAPET

DEURTJE ACHTERAAN  
PRÉLÈVEMENT Á L'ARRIÈRE

	Model	B x H x D	KLEP
VA 26	VA 26 11	260 x 110 x 100* mm	
	VA 26 22	260 x 220 x 100* mm	
	VA 26 33	260 x 330 x 100* mm	230 x 35 mm
	VA 26 44	260 x 440 x 100* mm	230 x 35 mm
VA 30	VA 30 11	300 x 110 x 100* mm	
	VA 30 22	300 x 220 x 100* mm	
	VA 30 33	300 x 330 x 100* mm	265 x 35 mm
	VA 30 44	300 x 440 x 100* mm	265 x 35 mm
VA 37	VA 37 11	370 x 110 x 100* mm	
	VA 37 22	370 x 220 x 100* mm	
	VA 37 33	370 x 330 x 100* mm	325 x 35 mm
	VA 37 44	370 x 440 x 100* mm	325 x 35 mm
VA 40	VA 40 11	400 x 110 x 100* mm	
	VA 40 22	400 x 220 x 100* mm	
	VA 40 33	400 x 330 x 100* mm	355 x 35 mm
	VA 40 44	400 x 440 x 100* mm	355 x 35 mm

VP 26 11
VP 26 22
VP 26 33
VP 26 44

VP 30 11
VP 30 22
VP 30 33
VP 30 44

VP 37 11
VP 37 22
VP 37 33
VP 37 44

VP 40 11
VP 40 22
VP 40 33
VP 40 44

\* 160 mm mogelijk / possible

## POTEN EN FRAMES PIEDS



## BOÎTES AUX LETTRES – POSE EN APPLIQUE

DIT TYPE BRIEVENBUSGEHELEN KAN ZOWEL BINNEN ALS BUITEN GEPLAATST WORDEN. ZE VORMEN ÉÉN GEHEEL MET DE INGANG VAN HET GEBOUW. EN KUNNEN SAMENGESTELD WORDEN UIT HORIZONTALE EN/OF VERTICALE BRIEVENBUSSEN.

ER IS KEUZE UIT EEN RUIM ASSORTIMENT VAN BEKLEDINGEN.

DES ENSEMBLES DE BOÎTES AUX LETTRES, POSE EN APPLIQUE, SE MARIENT BIEN ARCHITECTURALEMENT DANS UNE ENTRÉE. CES DERNIERS SONT IDÉAUX POUR UN MONTAGE RAPIDE ET FACILE.

CES ENSEMBLES DE BOÎTES AUX LETTRES PEUVENT ÊTRE COMBINÉS AVEC DES BOÎTES AUX LETTRES, POSE VERTICALE OU HORIZONTALE.

UN ASSORTIMENT DE CHOIX TRÈS VARIÉ POUR L'ENTOURAGE EST À VOTRE DISPOSITION.



MOD. VA 37

. IN RAL GEMOFFELD  
. VERTICALE BRIEVENBUSSEN | BEKLEDING RI 250  
. EN THERMOLAQUAGE RAL  
. BOÎTES AUX LETTRES VERTICALES | ENTOURAGE RI 250



MOD. HA 37

- . IN RVS GEBORSTELD
- . HORIZONTALE BRIEVENBUSSEN | BEKLEDING RI 240
- . EN ACIER INOX BRSSÈ
- . BOÎTES AUX LETTRES HORIZONTALES | ENTOURAGE RI 240



MOD. VA 37

- . IN RAL GEMOFFELD
- . VERTICALE BRIEVENBUSSEN | BEKLEDING RI 240

- . EN THERMOLAQUAGE RAL
- . BOÎTES AUX LETTRES VERTICALES
- . ENTOURAGE RI 240



MOD. VA 37

- . IN ALUMINIUM EV01 ZILVER GEANODISEERD
- . VERTICALE BRIEVENBUSSEN | BEKLEDING RI 240

- . EN ALUMINIUM ARGENT
- . BOÎTES AUX LETTRES VERTICALES
- . ENTOURAGE RI 240



MOD. VA 30

- . IN RAL GEMOFFELD
- . VERTICALE BRIEVENBUSSEN | BEKLEDING RI 241
- . LASERGRAVURE MET PLEXI

- . EN THERMOLAQUAGE RAL
- . BOÎTES AUX LETTRES VERTICALES
- . ENTOURAGE RI 241
- . GRAVAGE PERFORÉ AVEC PLEXI

---

DEZE BRIEVENBUSGEHELEN ZIJN ZEER GEMAKKELIJK TE MONTEREN.

DE INDIVIDUELE BUSSEN ZIJN ONBEPERKT COMBINEERBAAR EN NEMEN WEINIG PLAATS IN TEGEN DE WAND.

DES ENSEMBLES DE BOÎTES AUX LETTRES, POSE EN APPLIQUE, SONT AUSSI BIEN UTILISABLES À L'INTÉRIEUR QU'À L'EXTÉRIEUR ET SONT UN CHOIX SÛR.

CES DERNIÈRES SONT À COMBINER INDIVIDUELLEMENT ET PEUVENT CONVAINCRE PAR LEUR GAIN DE PLACE.

---



MOD. VA 40

. IN RAL GEMOFFELD  
. VERTICALE BRIEVENBUSSEN | BEKLEDING RI 240  
. EN THERMOLAQUAGE RAL  
. BOÎTES AUX LETTRES VERTICALES | ENTOURAGE RI 240



MOD. VA 30

. IN RAL GEMOFFELD  
. VERTICALE BRIEVENBUSSEN | BEKLEDING RI 260

. EN THERMOLAQUAGE RAL  
. BOÎTES AUX LETTRES VERTICALES  
. ENTOURAGE RI 260



MOD. VA 40

. IN RAL GEMOFFELD  
. VERTICALE BRIEVENBUSSEN | BEKLEDING RI 240

. EN THERMOLAQUAGE RAL  
. BOÎTES AUX LETTRES VERTICALES  
. ENTOURAGE RI 240



MOD. HA 37

. IN RAL GEMOFFELD  
. HORIZONTALE BRIEVENBUSSEN | BEKLEDING RI 220

. EN THERMOLAQUAGE RAL  
. BOÎTES AUX LETTRES HORIZONTALES  
. ENTOURAGE RI 220



---

BRIEVENBUSGEHELEN – WANDMONTAGE

BOÎTES AUX LETTRES – POSE EN APPLIQUE



# BRIEVENBUSSEN HORIZONTAAL | MATEN/MODELLEN

## BOÎTES AUX LETTRES HORIZONTALES | MODELES ET MESURES

DEURTJE VOORAAN  
PRÉLÈVEMENT À L'AVANT

B x H x D  
L x H x P

KLEP  
CLAPET

	Model			
HA 26	HA 26 11	260 x 110 x 380 mm	230 x 35 mm	
	HA 26 22	260 x 220 x 380 mm	230 x 35 mm	
	HA 26 33	260 x 330 x 380 mm	230 x 35 mm	
	HA 26 44	260 x 440 x 380 mm	230 x 35 mm	
HA 30	HA 30 11	300 x 110 x 380 mm	265 x 35 mm	
	HA 30 22	300 x 220 x 380 mm	265 x 35 mm	
	HA 30 33	300 x 330 x 380 mm	265 x 35 mm	
	HA 30 44	300 x 440 x 380 mm	265 x 35 mm	
HA 37	HA 37 11	370 x 110 x 270* mm	325 x 35 mm	
	HA 37 22	370 x 220 x 270* mm	325 x 35 mm	
	HA 37 33	370 x 330 x 270* mm	325 x 35 mm	
	HA 37 44	370 x 440 x 270* mm	325 x 35 mm	
HA 40	HA 40 11	400 x 110 x 270* mm	355 x 35 mm	
	HA 40 22	400 x 220 x 270* mm	355 x 35 mm	
	HA 40 33	400 x 330 x 270* mm	355 x 35 mm	
	HA 40 44	400 x 440 x 270* mm	355 x 35 mm	

\* 380 mm mogelijk / possible

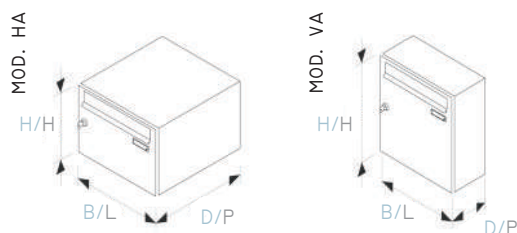

# BRIEVENBUSSEN VERTICAAL | MATEN/MODELLEN

## BOÎTES AUX LETTRES VERTICALES | MODELES ET MESURES

DEURTJE VOORAAN  
PRÉLÈVEMENT À L'AVANT

B x H x D  
L x H x P

KLEP  
CLAPET

	Model			
VA 26	VA 26 11	260 x 110 x 100* mm		
	VA 26 22	260 x 220 x 100* mm		
	VA 26 33	260 x 330 x 100* mm	230 x 35	
	VA 26 44	260 x 440 x 100* mm	230 x 35	
VA 30	VA 30 11	300 x 110 x 100* mm		
	VA 30 22	300 x 220 x 100* mm		
	VA 30 33	300 x 330 x 100* mm	265 x 35	
	VA 30 44	300 x 440 x 100* mm	265 x 35	
VA 37	VA 37 11	370 x 110 x 100* mm		
	VA 37 22	370 x 220 x 100* mm		
	VA 37 33	370 x 330 x 100* mm	325 x 35	
	VA 37 44	370 x 440 x 100* mm	325 x 35	
VA 40	VA 40 11	400 x 110 x 100* mm		
	VA 40 22	400 x 220 x 100* mm		
	VA 40 33	400 x 330 x 100* mm	355 x 35	
	VA 40 44	400 x 440 x 100* mm	355 x 35	

\* 160 mm mogelijk / possible

# BEKLEDINGEN ENTOURAGES

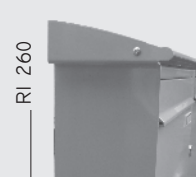
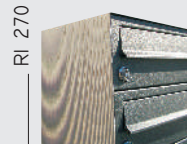

## BOÎTES AUX LETTRES – POSE A ENCASTRER OU SEMI-ENCASTRER

DEZE ELEGANTE BRIEVENBUSGEHELEN VERDWIJNEN IN DE WAND. ER IS KEUZE TUSSEN VERSCHILLENDE AFWERKINGSKADERS EN BEKLEDINGEN BIJ GEDEELTELIJKE INBOUW.

DE BRIEVENBUSGEHELEN KUNNEN SAMENGESTELD WORDEN UIT HORIZONTALE EN/OF VERTICALE BRIEVENBUSSEN.

RECEVOIR VOTRE COURRIER EN TOUTE ÉLÉGANCE !

CE CHOIX D'UTILISATION VOUS PERMET DE MAINTENIR DES MURS LISSES ET AVEC STYLE. LES BOÎTES AUX LETTRES DISPARAISSENT SIMPLEMENT DANS LE VIDE DE MAÇONNERIE. CE SYSTÈME FAVORISE LE DESIGN ET L'ARCHITECTURE DU BÂTIMENT.

NOUS VOUS PROPOSONS ÉGALEMENT UN ASSORTIMENT DE COMBINAISONS ET DE SOLUTIONS POUR CRÉER DES ÉLÉMENTS FONCTIONNELS.



MOD. VA 30

· IN RAL GEMOFFLED  
· VERTICALE BRIEVENBUSSEN | KADER TE 110

· EN THERMOLAQUAGE RAL  
· BOÎTES AUX LETTRES VERTICALES  
· COURVE-JOINT TE 110



MOD. VA 30

. IN ALUMINIUM EV04 DONKERBRONS GEANODISEERD  
 . VERTICALE BRIEVENBUSSEN | KADER TE 110  
 . EN ALUMINIUM BRONZE FONCÈ  
 . BOÎTES AUX LETTRES VERTICALES | COUVRE-JOINT TE 110



MOD. VA 30

. IN RVS GEBORSTELD  
 . VERTICALE BRIEVENBUSSEN | ZONDER BEKLEDING  
 . INCL. METALEN CONSTRUCTIE INGANG  
 . EN ACIER INOX BRSSÉ  
 . BOÎTES AUX LETTRES VERTICALES  
 . SANS ENTOURAGE, AVEC CONSTRUCTION  
 MÉTALLIQUE



MOD. HA 37

. IN RAL GEMOFFELD  
 . HORIZONTALE BRIEVENBUSSEN | KADER TE 120  
 . INCL. LETTERS GELASERD MET VERLICHTING  
 . EN THERMOLAQUAGE RAL  
 . BOÎTES AUX LETTRES HORIZONTALES | COUVRE-JOINT TE 120  
 . AVEC INSCRIPTION AVEC GRAVAGE



MOD. HA 37

. IN RVS GEBORSTELD  
 . HORIZONTALE BRIEVENBUSSEN  
 . KADER TE 110  
 . EN ACIER INOX BRSSÉ  
 . BOÎTES AUX LETTRES HORIZONTALES  
 . COUVRE-JOINT TE 110

BOÎTES AUX LETTRES – POSE A ENCASTRER OU SEMI-ENCASTRER

DEZE BRIEVENBUSGEHELEN PASSEN GEMAKKELIJK IN DE ARCHITECTUUR VAN UW WONING.

ZE VERSPERREN DE DOORGANGEN NIET EN NEMEN WEINIG PLAATS IN. MET EEN MOOI AFWERKINGSKADER WORDEN ZIJ IN DE WAND GEÏNTEGREERD.

CE STYLE D'ÉLÉMENTS S'ADAPTE FACILEMENT À L'ARCHITECTURE ET FAVORISE SA SUBTILITÉ. CE DERNIÈR N'ENCOMBRERA PAS UNE ENTRÉE OU UNE ALLÉE PIÉTONNE ET NÉCESSITE UNIQUEMENT UN VIDE DE MAÇONNERIE TRÈS ÉTROIT.

AVEC NOTRE SYSTÈME DE COUVRE-JOINTS, CES ÉLÉMENTS S'INTÈGRENT EN TOUTE HARMONIE DANS LE MUR.



MOD. HA 37

IN RAL GEMOFFELD  
HORIZONTALE BRIEVENBUSSEN | GEDEELTELIJKE INBOUW RI 220

EN THERMOLAQUAGE RAL  
BOÎTES AUX LETTRES HORIZONTALES | SEMI-ENCASTRE ENTOURAGE RI 220



MOD. HA 30

. IN RAL GEMOFFELD  
 . HORIZONTALE BRIEVENBUSSEN | KADER TE 110  
 . EN THERMOLAQUAGE RAL  
 . BOÎTES AUX LETTRES HORIZONTALES | COUVRE-JOINT TE 110



MOD. HA 37

. IN ALUMINIUM EV01 ZILVER GEANODISEERD  
 . HORIZONTALE BRIEVENBUSSEN | GEDEELTELIJKE INBOUW RI 220  
 . EN ALUMINIUM ARGENT  
 . BOÎTES AUX LETTRES HORIZONTALES | SEMI-ENCASTRE ENTOURAGE RI 220



MOD. HA 30

. IN RAL GEMOFFELD  
 . HORIZONTALE BRIEVENBUSSEN | KADER TE 120  
 . EN THERMOLAQUAGE RAL  
 . BOÎTES AUX LETTRES HORIZONTALES | COUVRE-JOINT TE 120





---

BRIEVENBUSGEHELEN – VOLLEDIGE OF GEDEELTELIJKE INBOUW  
BOÎTES AUX LETTRES – POSE A ENCASTRER OU SEMI-ENCASTRER

## BRIEVENBUSSEN HORIZONTAAL | MATEN/MODELLEN

### BOÎTES AUX LETTRES HORIZONTALES | MODELES ET MESURES

DEURTJE VOORAAN  
PRÉLÈVEMENT À L'AVANT

B x H x D  
L x H x P

KLEP  
CLAPET

#### Model

	Model	B x H x D	L x H x P
HA 26	HA 26 11	260 x 110 x 380 mm	230 x 35 mm
	HA 26 22	260 x 220 x 380 mm	230 x 35 mm
	HA 26 33	260 x 330 x 380 mm	230 x 35 mm
	HA 26 44	260 x 440 x 380 mm	230 x 35 mm
HA 30	HA 30 11	300 x 110 x 380 mm	265 x 35 mm
	HA 30 22	300 x 220 x 380 mm	265 x 35 mm
	HA 30 33	300 x 330 x 380 mm	265 x 35 mm
	HA 30 44	300 x 440 x 380 mm	265 x 35 mm
HA 37	HA 37 11	370 x 110 x 270* mm	325 x 35 mm
	HA 37 22	370 x 220 x 270* mm	325 x 35 mm
	HA 37 33	370 x 330 x 270* mm	325 x 35 mm
	HA 37 44	370 x 440 x 270* mm	325 x 35 mm
HA 40	HA 40 11	400 x 110 x 270* mm	355 x 35 mm
	HA 40 22	400 x 220 x 270* mm	355 x 35 mm
	HA 40 33	400 x 330 x 270* mm	355 x 35 mm
	HA 40 44	400 x 440 x 270* mm	355 x 35 mm

\* 380 mm mogelijk / possible

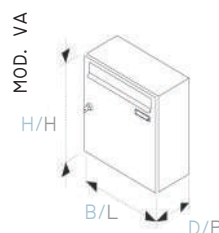
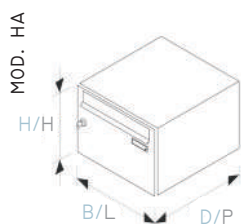

## BRIEVENBUSSEN VERTICAAL | MATEN/MODELLEN

### BOÎTES AUX LETTRES VERTICALES | MODELES ET MESURES

DEURTJE VOORAAN  
PRÉLÈVEMENT À L'AVANT

B x H x D  
L x H x P

KLEP  
CLAPET

#### Model

	Model	B x H x D	L x H x P
VA 26	VA 26 11	260 x 110 x 100* mm	
	VA 26 22	260 x 220 x 100* mm	
	VA 26 33	260 x 330 x 100* mm	230 x 35
	VA 26 44	260 x 440 x 100* mm	230 x 35
VA 30	VA 30 11	300 x 110 x 100* mm	
	VA 30 22	300 x 220 x 100* mm	
	VA 30 33	300 x 330 x 100* mm	265 x 35
	VA 30 44	300 x 440 x 100* mm	265 x 35
VA 37	VA 37 11	370 x 110 x 100* mm	
	VA 37 22	370 x 220 x 100* mm	
	VA 37 33	370 x 330 x 100* mm	325 x 35
	VA 37 44	370 x 440 x 100* mm	325 x 35
VA 40	VA 40 11	400 x 110 x 100* mm	
	VA 40 22	400 x 220 x 100* mm	
	VA 40 33	400 x 330 x 100* mm	355 x 35
	VA 40 44	400 x 440 x 100* mm	355 x 35

\* 160 mm mogelijk / possible

## AFWERKINGSKADERS

### COUVRE-JOINTS

TE 110



TE 120

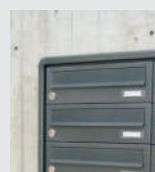

TE 130

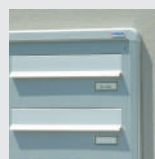

TE 190



TE 121

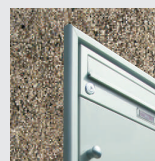

NEW

BOÎTES AUX LETTRES – POSE TRAVER LA CLÔTURE

IS ER EEN HEK TER BESCHIKKING, DAN IS DE INTEGRATIE VAN EEN BRIEVENBUSGEHEEL EEN ZINVOLLE OPTIE.

ER MOETEN GEEN STRUCTURELE AANPASSINGEN AAN DE WONING GEBEUREN, EN DAARNAAST BIJEN DEZE BRIEVENBUSGEHELEN EEN MAXIMUM AAN ZEKERHEID EN VEILIGHEID.

L'INTÉGRATION DES BOÎTES AUX LETTRES DANS UNE CLÔTURE A UNE SÉCURITÉ OPTIMAL POUR RÉSULTAT.



MOD. HP 30 / FP 30

. IN ALUMINIUM EV01 ZILVER GEANODISEERD  
 . HORIZONTALE BRIEVENBUSSEN | BEKLEDING RI 220  
 . DEURTJE AAN ACHTERKANT

. EN ALUMINIUM ARGENT  
 . BOÎTES AUX LETTRES HORIZONTALES | ENTOURAGE RI 220  
 . PRÉLÈVEMENT INTÉRIEURE



BOÎTES AUX LETTRES – POSE A TRAVERS LA CLÔTURE



MOD. HP 37 / FP 37

- . IN RAL GEMOFFELD
- . HORIZONTALE BRIEVENBUSSEN | BEKLEDING RI 220
- . DEURTJE AAN ACHTERKANT
- . EN THERMOLAQUAGE RAL
- . BOÎTES AUX LETTRES HORIZONTALES | ENTOURAGE RI 220
- . PRÉLÈVEMENT INTÉRIEURE

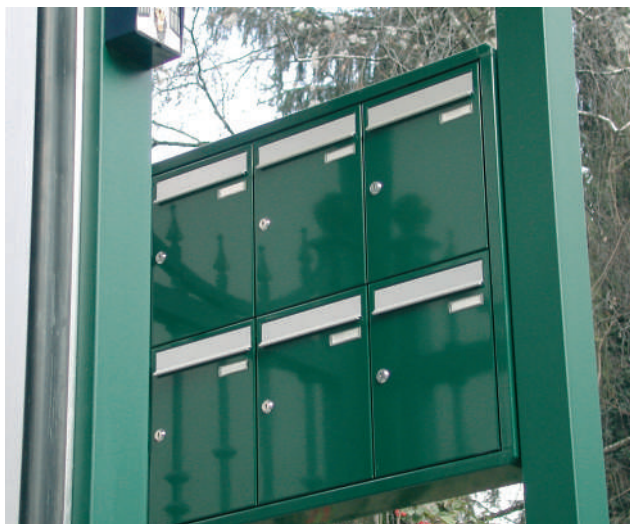

MOD. VA 26

- . IN RAL GEMOFFELD
- . VERTICALE BRIEVENBUSSEN | BEKLEDING RI 200
- . EN THERMOLAQUAGE RAL
- . BOÎTES AUX LETTRES VERTICALES | ENTOURAGE RI 200



MOD. HP 37 / FP 37

- . IN ALUMINIUM EV01 ZILVER GEANODISEERD
- . HORIZONTALE BRIEVENBUSSEN | BEKLEDING RI 240
- . DEURTJE AAN ACHTERKANT
- . EN ALUMINIUM ARGENT
- . BOÎTES AUX LETTRES HORIZONTALES | ENTOURAGE RI 240
- . PRÉLÈVEMENT INTÉRIEURE





MOD. HP 40 / FP 40

. IN ALUMINIUM EVOI ZILVER GEANODISEERD  
. HORIZONTALE BRIEVENBUSSEN | BEKLEDING RI 221  
. DEURTJE AAN ACHTERKANT  
. KLEP VOOR 5x11x15

. EN ALUMINIUM ARGENT  
. BOÎTES AUX LETTRES HORIZONTALES | ENTOURAGE RI 221  
. PRÉLÈVEMENT INTÉRIEURE  
. CLAPET DE JOURNAL

BOÎTES AUX LETTRES – POSE A TRAVERS LA CLÔTURE



MOD. HP 40 / FP 40

- . IN ALUMINIUM EV01 ZILVER GEANODISEERD
- . HORIZONTALE BRIEVENBUSSEN
- . BEKLEDING RI 221
- . DEURTJE AAN ACHTERKANT
- . EN ALUMINIUM ARGENT
- . BOÎTES AUX LETTRES HORIZONTALES
- . ENTOURAGE RI 221
- . PRÉLÈVEMENT INTÉRIEURE



MOD. HP 37 / FP 37

- . IN RAL GEMOFFELD
- . HORIZONTALE BRIEVENBUSSEN | BEKLEDING RI 242 SPECIAAL
- . DEURTJE AAN ACHTERKANT
- . EN THERMOLAQUAGE RAL
- . BOÎTES AUX LETTRES HORIZONTALES | ENTOURAGE RI 242 SPÉCIAL
- . PRÉLÈVEMENT INTÉRIEURE



MOD. HP 37 / FP 37

- . IN RAL GEMOFFELD
- . HORIZONTALE BRIEVENBUSSEN | BEKLEDING RI 242 SPECIAAL
- . DEURTJE AAN ACHTERKANT
- . EN THERMOLAQUAGE RAL
- . BOÎTES AUX LETTRES HORIZONTALES | ENTOURAGE RI 242 SPÉCIAL
- . PRÉLÈVEMENT INTÉRIEURE





BRIEVENBUSGEHELEN – HEKWERK

BOÎTES AUX LETTRES – POSE A TRAVERS LA CLÔTURE

## BRIEVENBUSSEN HORIZONTAAL | MATEN/MODELLEN

### BOÎTES AUX LETTRES HORIZONTALES | MODELES ET MESURES

	DEURTJE VOORAAN PRÉLÈVEMENT À L'AVANT	B x H x D L x H x P	KLEP CLAPET	DEURTJE ACHTERAAN PRÉLÈVEMENT À L'ARRIÈRE
<b>Model</b>				
<b>HA 26</b>	HA 26 11	260 x 110 x 380 mm	230 x 35 mm	HP 26 11
	HA 26 22	260 x 220 x 380 mm	230 x 35 mm	HP 26 22
	HA 26 33	260 x 330 x 380 mm	230 x 35 mm	HP 26 33
	HA 26 44	260 x 440 x 380 mm	230 x 35 mm	HP 26 44
<b>HA 30</b>	HA 30 11	300 x 110 x 380 mm	265 x 35 mm	HP 30 11
	HA 30 22	300 x 220 x 380 mm	265 x 35 mm	HP 30 22
	HA 30 33	300 x 330 x 380 mm	265 x 35 mm	HP 30 33
	HA 30 44	300 x 440 x 380 mm	265 x 35 mm	HP 30 44
<b>HA 37</b>	HA 37 11	370 x 110 x 270* mm	325 x 35 mm	HP 37 11
	HA 37 22	370 x 220 x 270* mm	325 x 35 mm	HP 37 22
	HA 37 33	370 x 330 x 270* mm	325 x 35 mm	HP 37 33
	HA 37 44	370 x 440 x 270* mm	325 x 35 mm	HP 37 44
<b>HA 40</b>	HA 40 11	400 x 110 x 270* mm	355 x 35 mm	HP 40 11
	HA 40 22	400 x 220 x 270* mm	355 x 35 mm	HP 40 22
	HA 40 33	400 x 330 x 270* mm	355 x 35 mm	HP 40 33
	HA 40 44	400 x 440 x 270* mm	355 x 35 mm	HP 40 44

\* 380 mm mogelijk / possible

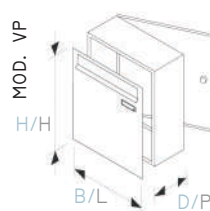
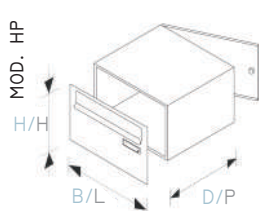
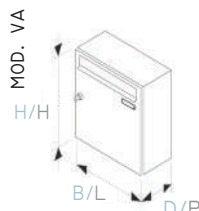
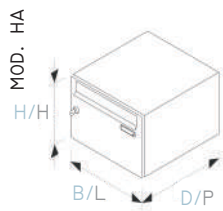

## BRIEVENBUSSEN VERTICAAL | MATEN/MODELLEN

### BOÎTES AUX LETTRES VERTICALES | MODELES ET MESURES

	DEURTJE VOORAAN PRÉLÈVEMENT À L'AVANT	B x H x D L x H x P	KLEP CLAPET	DEURTJE ACHTERAAN PRÉLÈVEMENT À L'ARRIÈRE
<b>Model</b>				
<b>VA 26</b>	VA 26 11	260 x 110 x 100* mm		VP 26 11
	VA 26 22	260 x 220 x 100* mm		VP 26 22
	VA 26 33	260 x 330 x 100* mm	230 x 35 mm	VP 26 33
	VA 26 44	260 x 440 x 100* mm	230 x 35 mm	VP 26 44
<b>VA 30</b>	VA 30 11	300 x 110 x 100* mm		VP 30 11
	VA 30 22	300 x 220 x 100* mm		VP 30 22
	VA 30 33	300 x 330 x 100* mm	265 x 35 mm	VP 30 33
	VA 30 44	300 x 440 x 100* mm	265 x 35 mm	VP 30 44
<b>VA 37</b>	VA 37 11	370 x 110 x 100* mm		VP 37 11
	VA 37 22	370 x 220 x 100* mm		VP 37 22
	VA 37 33	370 x 330 x 100* mm	325 x 35 mm	VP 37 33
	VA 37 44	370 x 440 x 100* mm	325 x 35 mm	VP 37 44
<b>VA 40</b>	VA 40 11	400 x 110 x 100* mm		VP 40 11
	VA 40 22	400 x 220 x 100* mm		VP 40 22
	VA 40 33	400 x 330 x 100* mm	355 x 35 mm	VP 40 33
	VA 40 44	400 x 440 x 100* mm	355 x 35 mm	VP 40 44

\* 160 mm mogelijk / possible

## BEKLEDINGEN ENTOURAGES

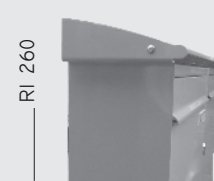
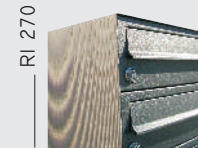

## BOÎTES AUX LETTRES – POSE À TRAVERS LE VANTAIL FIXE

DOOR HET INBOUWEN VAN HET BRIEVENBUSGEHEEL IN DE VASTE DEURVLEUGEL WORDT DEZE RUIMTE NUTTIG GEBRUIKT. DAARNAAST ZIJN ER OOK NOG DE VOLGENDE VOORDELEN:

EENVOUDIGE MONTAGE, HET NIET ONNODIG BETREDEN VAN DE WONING DOOR ONBEVOEGDEN, WEINIG MOGELIJKHEDEN TOT VANDALISME. ZEKERHEID EN VEILIGHEID VOOR DE BEWONERS.

L'ENCASTRAGE LATÉRALE DES BOÎTES AUX LETTRES DANS LA PORTE D'ENTRÉE A POUR RÉSULTAT UNE SÉCURITÉ OPTIMALE POUR LES HABITANTS. LES NON-AUTORISÉS NE PEUVENT PLUS ENTRER LE BÂTIMENT ET IL N'Y A PLUS DE VANDALISME.

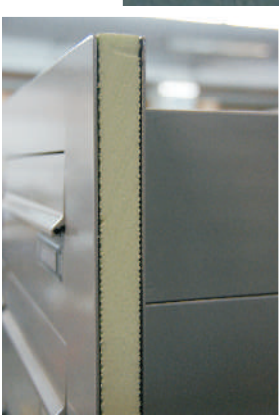

MOD. HP 30 / FP 30

VOORBEELD:  
VOORPLAAT MET THERMISCHE ISOLATIE

EXEMPLE:  
PANNEAU FRONTALE AVEC ISOLATION  
THERMIQUE

. IN RAL GEMOFFELD  
HORIZONTALE BRIEVENBUSSEN | ZONDER BEKLEDING AAN BINNENKANT  
. DEURTJE AAN ACHTERKANT

. EN THERMOLAQUAGE RAL  
. BOÎTES AUX LETTRES HORIZONTALES | SANS ENTOURAGE  
. PRÉLÈVEMENT INTÉRIEURE

BOÎTES AUX LETTRES – POSE À TRAVERS LE VANTAIL FIXE



MOD. HP 40 / FP 40

- . IN RVS GEBORSTELD
- . HORIZONTALE BRIEVENBUSSEN | BEKLEDING RI 240
- . DEURTJE AAN ACHTERKANT
- . EN ACIER INOX BRSSÉ
- . BOÎTES AUX LETTRES VERTICALES | ENTOURAGE RI 240
- . PRÉLÈVEMENT INTÉRIEURE



MOD. HA 40

- . IN RAL GEMOFFELD
- . HORIZONTALE BRIEVENBUSSEN | ZONDER BEKLEDING AAN BINNENKANT
- . DEURTJE AAN ACHTERKANT | INCL. KASTJE MET MAGNEETSLUITING
- . EN THERMOLAQUAGE RAL
- . BOÎTES AUX LETTRES HORIZONTALES | SANS ENTOURAGE
- . PRÉLÈVEMENT INTÉRIEURE | AVEC FERMETURE MAGNÉTIQUE



MOD. VP 37 / FP 37

- . IN ALUMINIUM EV03 BRONS GEANODISEERD
- . VERTICALE BRIEVENBUSSEN | ZONDER BEKLEDING AAN BINNENKANT
- . DEURTJE AAN ACHTERKANT
- . EN ALUMINIUM BRONZE
- . BOÎTES AUX LETTRES VERTICALES | SANS ENTOURAGE
- . PRÉLÈVEMENT INTÉRIEURE



9. Catravari C.

8. Kati

7. ...

6. ...

5. ...

4. ...

3. ...

2. Pham A.

1. ...

BRIEVENBUSGEHELEN – IN TE BOUWEN IN DE VASTE DEURVLEUGEL  
BOÎTES AUX LETTRES – POSE À TRAVERS LE VANTAIL FIXE



## BRIEVENBUSSEN HORIZONTAAL | MATEN/MODELLEN

### BOÎTES AUX LETTRES HORIZONTALES | MODELES ET MESURES

	DEURTJE VOORAAN PRÉLÈVEMENT À L'AVANT	B x H x D L x H x P	KLEP CLAPET	DEURTJE ACHTERAAN PRÉLÈVEMENT À L'ARRIÈRE
<b>HA 26</b>	<b>Model</b>			
	HA 26 11	260 x 110 x 380 mm	230 x 35 mm	HP 26 11
	HA 26 22	260 x 220 x 380 mm	230 x 35 mm	HP 26 22
	HA 26 33	260 x 330 x 380 mm	230 x 35 mm	HP 26 33
	HA 26 44	260 x 440 x 380 mm	230 x 35 mm	HP 26 44
<b>HA 30</b>	HA 30 11	300 x 110 x 380 mm	265 x 35 mm	HP 30 11
	HA 30 22	300 x 220 x 380 mm	265 x 35 mm	HP 30 22
	HA 30 33	300 x 330 x 380 mm	265 x 35 mm	HP 30 33
	HA 30 44	300 x 440 x 380 mm	265 x 35 mm	HP 30 44
<b>HA 37</b>	HA 37 11	370 x 110 x 270* mm	325 x 35 mm	HP 37 11
	HA 37 22	370 x 220 x 270* mm	325 x 35 mm	HP 37 22
	HA 37 33	370 x 330 x 270* mm	325 x 35 mm	HP 37 33
	HA 37 44	370 x 440 x 270* mm	325 x 35 mm	HP 37 44
<b>HA 40</b>	HA 40 11	400 x 110 x 270* mm	355 x 35 mm	HP 40 11
	HA 40 22	400 x 220 x 270* mm	355 x 35 mm	HP 40 22
	HA 40 33	400 x 330 x 270* mm	355 x 35 mm	HP 40 33
	HA 40 44	400 x 440 x 270* mm	355 x 35 mm	HP 40 44

\* 380 mm mogelijk / possible

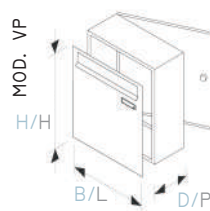
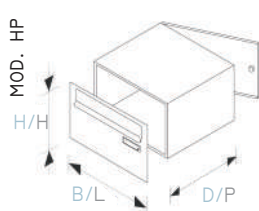
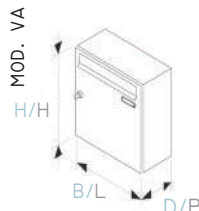
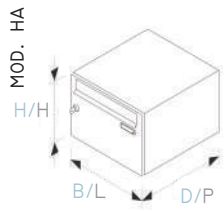

## BRIEVENBUSSEN VERTICAAL | MATEN/MODELLEN

### BOÎTES AUX LETTRES VERTICALES | MODELES ET MESURES

	DEURTJE VOORAAN PRÉLÈVEMENT À L'AVANT	B x H x D L x H x P	KLEP CLAPET	DEURTJE ACHTERAAN PRÉLÈVEMENT À L'ARRIÈRE
<b>VA 26</b>	<b>Model</b>			
	VA 26 11	260 x 110 x 100* mm		VP 26 11
	VA 26 22	260 x 220 x 100* mm		VP 26 22
	VA 26 33	260 x 330 x 100* mm	230 x 35 mm	VP 26 33
	VA 26 44	260 x 440 x 100* mm	230 x 35 mm	VP 26 44
<b>VA 30</b>	VA 30 11	300 x 110 x 100* mm		VP 30 11
	VA 30 22	300 x 220 x 100* mm		VP 30 22
	VA 30 33	300 x 330 x 100* mm	265 x 35 mm	VP 30 33
	VA 30 44	300 x 440 x 100* mm	265 x 35 mm	VP 30 44
<b>VA 37</b>	VA 37 11	370 x 110 x 100* mm		VP 37 11
	VA 37 22	370 x 220 x 100* mm		VP 37 22
	VA 37 33	370 x 330 x 100* mm	325 x 35 mm	VP 37 33
	VA 37 44	370 x 440 x 100* mm	325 x 35 mm	VP 37 44
<b>VA 40</b>	VA 40 11	400 x 110 x 100* mm		VP 40 11
	VA 40 22	400 x 220 x 100* mm		VP 40 22
	VA 40 33	400 x 330 x 100* mm	355 x 35 mm	VP 40 33
	VA 40 44	400 x 440 x 100* mm	355 x 35 mm	VP 40 44

\* 160 mm mogelijk / possible

## BEKLEDINGEN

### ENTOURAGES



## AFWERKINGSKADERS

### COUVRE-JOINTS

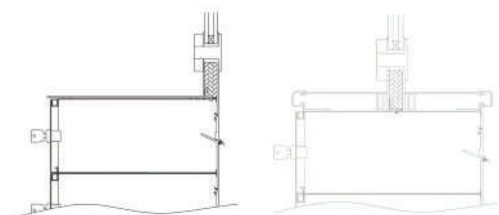
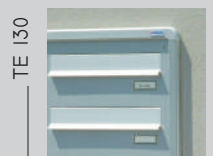

VOORBEELD | EXEMPLE

## BOÎTES AUX LETTRES - POSE PASSE-MURAILLE

MET DEZE BRIEVENBUSGEHELEN ONTVANGT U DE POST DOORHEEN DE DIKSTE MUREN. DOOR DE INTEGRATIE VAN HET BRIEVENBUSGEHEEL IN DE MUUR KRIJGT MEN DE PERFECTE HARMONIE VAN FUNKTIONALITEIT EN DESIGN. BOVENDIEN WORDT DE BESCHIKBARE RUIMTE OPTIMAAL BENUT.

DE VERSCHILLENDE AFWERKINGSPROFIELEN GARANDEREN EEN ESTHETISCHE GEHEEL MET HET MUUROPPERVLAK.

LES BOÎTES AUX LETTRES PASSE-MURAILLE SONT EMMURÉES AVEC LES CLAPETS SUR L'AVANT ET LE PRÉLÈVEMENT SUR L'ARRIÈRE. L'ESPACE LIBRE EST UTILISÉ AU MAXIMUM. LES DIFFÉRENTS CADRES DE FINITION GARANTIENT UNE SOLUTION ESTHÉTIQUE.



MOD. HP 37 / FP 37

. IN RVS GEBORSTELD  
. HORIZONTALE BRIEVENBUSSEN | BEKLEDING RI 240 MET  
. DEURTJE AAN BINNENKANT

. EN ACIER INOX BROSSÉ  
. BOÎTES AUX LETTRES VERTICALES | ENTOURAGE RI 240 EN INTÉRIEURE  
. PRÉLÈVEMENT INTÉRIEURE



MOD. VP 30 / FP 30

- IN RVS GEBORSTELD
- HORIZONTALE BRIEVENBUSSEN | DEURTJE AAN BINNENKANT
- LICHTSCHAKELAAR IN RVS MET LED | INCL. LETTERS GELASERD
- EN ACIER INOX BROSSÉ
- BOÎTES AUX LETTRES HORIZONTALES
- FENTE EXTÉRIEURE ET PRÉLÈVEMENT INTÉRIEURE
- INTERRUPTEUR ÉLECTRIQUE AVEC LED | AVEC INSCRIPTION AVEC GRAVAGE



MOD. HP 37 / FP 37

- IN RAL GEMOFFELD
- HORIZONTALE BRIEVENBUSSEN | KADER TE 130
- DEURTJE AAN BINNENKANT
- EN THERMOLAQUAGE RAL
- BOÎTES AUX LETTRES HORIZONTALES | COUVRE-JOINT TE 130
- PRÉLÈVEMENT INTÉRIEURE



MOD. HP 37 / FP 37

- IN ALUMINIUM EV01 ZILVER GEANODISEERD
- HORIZONTALE BRIEVENBUSSEN | KADER TE 130
- DEURTJE AAN BINNENKANT
- EN ALUMINIUM ARGENT
- BOÎTES AUX LETTRES HORIZONTALES | COUVRE JOINT TE 130
- PRÉLÈVEMENT INTÉRIEURE





---

BRIEVENBUSGEHELEN – DOOR DE MUUR

BOÎTES AUX LETTRES – POSE PASSE-MURAILLE

## BRIEVENBUSSEN HORIZONTAAL | MATEN/MODELLEN

### BOÎTES AUX LETTRES HORIZONTALES | MODELES ET MESURES

DEURTJE VOORAAN  
PRÉLÈVEMENT À L'AVANT

B x H x D  
L x H x P

KLEP  
CLAPET

DEURTJE ACHTERAAN  
PRÉLÈVEMENT À  
L'ARRIÈRE

	Model	B x H x D L x H x P	KLEP CLAPET	DEURTJE ACHTERAAN PRÉLÈVEMENT À L'ARRIÈRE
HA 26	HA 26 11	260 x 110 x 380 mm	230 x 35 mm	HP 26 11
	HA 26 22	260 x 220 x 380 mm	230 x 35 mm	HP 26 22
	HA 26 33	260 x 330 x 380 mm	230 x 35 mm	HP 26 33
	HA 26 44	260 x 440 x 380 mm	230 x 35 mm	HP 26 44
HA 30	HA 30 11	300 x 110 x 380 mm	265 x 35 mm	HP 30 11
	HA 30 22	300 x 220 x 380 mm	265 x 35 mm	HP 30 22
	HA 30 33	300 x 330 x 380 mm	265 x 35 mm	HP 30 33
	HA 30 44	300 x 440 x 380 mm	265 x 35 mm	HP 30 44
HA 37	HA 37 11	370 x 110 x 270* mm	325 x 35 mm	HP 37 11
	HA 37 22	370 x 220 x 270* mm	325 x 35 mm	HP 37 22
	HA 37 33	370 x 330 x 270* mm	325 x 35 mm	HP 37 33
	HA 37 44	370 x 440 x 270* mm	325 x 35 mm	HP 37 44
HA 40	HA 40 11	400 x 110 x 270* mm	355 x 35 mm	HP 40 11
	HA 40 22	400 x 220 x 270* mm	355 x 35 mm	HP 40 22
	HA 40 33	400 x 330 x 270* mm	355 x 35 mm	HP 40 33
	HA 40 44	400 x 440 x 270* mm	355 x 35 mm	HP 40 44

\* 380 mm mogelijk / possible

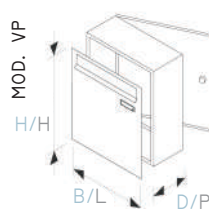
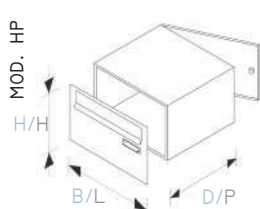
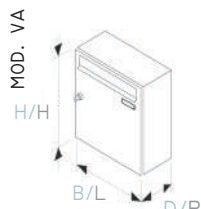
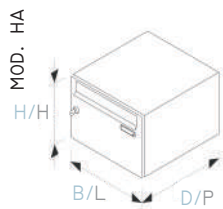

## BRIEVENBUSSEN VERTICAAL | MATEN/MODELLEN

### BOÎTES AUX LETTRES VERTICALES | MODELES ET MESURES

DEURTJE VOORAAN  
PRÉLÈVEMENT À L'AVANT

B x H x D  
L x H x P

KLEP  
CLAPET

DEURTJE ACHTERAAN  
PRÉLÈVEMENT À  
L'ARRIÈRE

	Model	B x H x D L x H x P	KLEP CLAPET	DEURTJE ACHTERAAN PRÉLÈVEMENT À L'ARRIÈRE
VA 26	VA 26 11	260 x 110 x 100* mm		VP 26 11
	VA 26 22	260 x 220 x 100* mm		VP 26 22
	VA 26 33	260 x 330 x 100* mm	230 x 35 mm	VP 26 33
	VA 26 44	260 x 440 x 100* mm	230 x 35 mm	VP 26 44
VA 30	VA 30 11	300 x 110 x 100* mm		VP 30 11
	VA 30 22	300 x 220 x 100* mm		VP 30 22
	VA 30 33	300 x 330 x 100* mm	265 x 35 mm	VP 30 33
	VA 30 44	300 x 440 x 100* mm	265 x 35 mm	VP 30 44
VA 37	VA 37 11	370 x 110 x 100* mm		VP 37 11
	VA 37 22	370 x 220 x 100* mm		VP 37 22
	VA 37 33	370 x 330 x 100* mm	325 x 35 mm	VP 37 33
	VA 37 44	370 x 440 x 100* mm	325 x 35 mm	VP 37 44
VA 40	VA 40 11	400 x 110 x 100* mm		VP 40 11
	VA 40 22	400 x 220 x 100* mm		VP 40 22
	VA 40 33	400 x 330 x 100* mm	355 x 35 mm	VP 40 33
	VA 40 44	400 x 440 x 100* mm	355 x 35 mm	VP 40 44

\* 160 mm mogelijk / possible

## BEKLEDINGEN ENTOURAGES

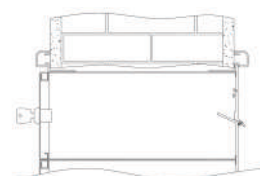
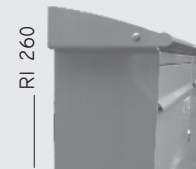
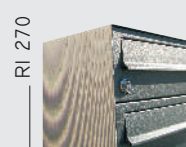

VOORBEELD | EXEMPLE

## BOÎTES AUX LETTRES - TI / PASSE-MURAILLE

TI-BRIEVENBUSSEN - DOOR DE MUUR

BRIEVENBUSGEHELEN OM IN TE BOUWEN MET EEN VARIABELE DIEPTE.

TI- BOÎTES AUX LETTRES / PASSE-MURAILLE

DES BOÎTES AUX LETTRES PASSE-MURAILLE AVEC UNE PROFONDEUR VARIABLE.



MOD. TI 37 / FP 37

- . IN RVS GEBORSTELD
- . HORIZONTALE TI-BRIEVENBUS
- . MET VARIABELE DIEPTE
- . EN ACIER INOXADABLE BROSSÉ
- . TI-BOÎTES AUX LETTRES
- . AVEC PROFONDEUR VARIABLE



VOORBEELD/EXEMPLE | MOD. TI 30 / FP 30

- . IN RAL GEMOFFELD
- . VOORPLAAT IN ALU ZONDER THERMISCHE ISOLATIE
- . HORIZONTALE TI-BRIEVENBUS MET EEN VARIABELE DIEPTE

- . EN THERMOLAQUAGE RAL
- . PANNEAU FRONTALE EN ALU SANS ISOLATION THERMIQUE
- . TI-BOÎTES AUX LETTRES
- . AVEC PROFONDEUR VARIABLE



VOORBEELD/EXEMPLE | MOD. TI 30 / FP 30

- . IN RAL GEMOFFELD
- . VOORPLAAT IN ALU MET THERMISCHE ISOLATIE 24 MM
- . HORIZONTALE TI-BRIEVENBUS MET EEN VARIABELE DIEPTE

- . EN THERMOLAQUAGE RAL
- . PANNEAU FRONTALE EN ALU AVEC ISOLATION THERMIQUE
- . TI-BOÎTES AUX LETTRES
- . AVEC PROFONDEUR VARIABLE

## BOÎTES AUX LETTRES - SK / PASSE-MURAILLE

SK-BRIEVENBUSSEN

BRIEVENBUSGEHEEL MET VASTE DIEPTE VOOR GROTE VOLUMES.

SK-BOÎTES AUX LETTRES

BOÎTES AUX LETTRES AVEC PROFONDEUR FIXE POUR DES GRANDES VOLUMES.



MOD. SK 3011/33-30 / FP 30

- . IN RAL GEMOFFELD
- . EN THERMOLAQUAGE RAL
- . VORPLAAT IN ALU
- . PANNEAU FRONTALE EN ALU
- . HORIZONTALE SK-BRIEVENBUSSEN MET VASTE DIEPTE
- . SK-BOÎTES AUX LETTRES AVEC PROFONDEUR FIXE



MOD. SK 3011/33-30 / FP 30  
. VOORBEELD - ZIJKANT  
. EXEMPLE - COTÉ



MOD. SK 3011/33-30 / FP 30  
. VOORBEELD - VOORKANT  
. EXEMPLE - FACE



MOD. SK 3011/33-30 / FP 30  
. VOORBEELD - ACHTERKANT  
. EXEMPLE - ARRIÈRE



---

BRIEVENBUSGEHELEN – TI/SK DOOR DE MUUR  
BOÎTES AUX LETTRES – TI/SK POSE PASSE-MURAILLE



# BRIEVENBUSSEN TI | MATEN/MODELLEN

## BOÎTES AUX LETTRES TI | MODELES ET MESURES

TI 26/30/37

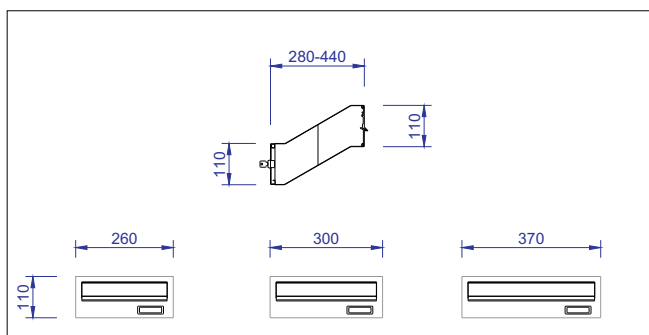

Model	B x H x D			KLEP
	L x H x P			CLAPET
TI 26	TI 26 11	260 x 110 x 280/440 mm	230 x 35 mm	
TI 30	TI 30 11	300 x 110 x 280/440 mm	265 x 35 mm	
TI 37	TI 37 11	370 x 110 x 280/440 mm	325 x 35 mm	

VOORPLAAT IN ALU OF RVS  
PANNEAU FRONTALE EN ALU OU ACIER INOXYDABLE

# BRIEVENBUSSEN SK | MATEN/MODELLEN

## BOÎTES AUX LETTRES SK | MODELES ET MESURES

SK 205

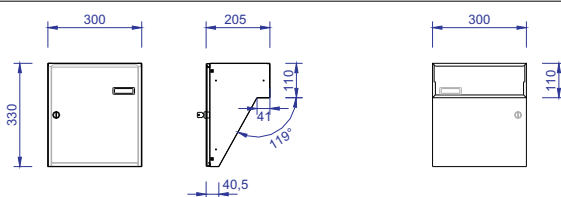

SK 300

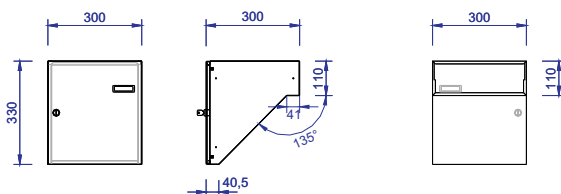

SK 380

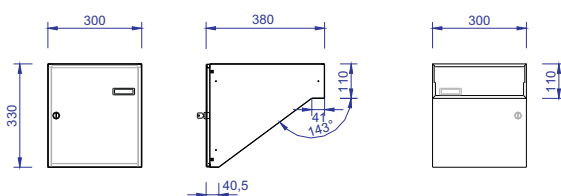

SK 515

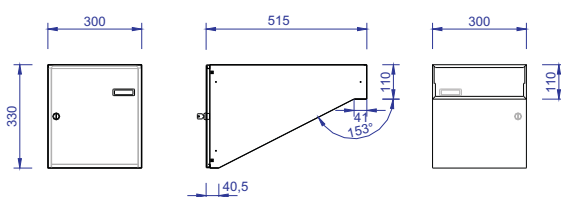

Model	B x H x D			KLEP
	L x H x P			CLAPET
SK 205	SK 205	300 x 110 x 330x205 mm	265 x 35 mm	
SK 300	SK 300	300 x 110 x 330x300 mm	265 x 35 mm	
SK 380	SK 380	300 x 110 x 330x380 mm	265 x 35 mm	
SK 515	SK 515	300 x 110 x 330x515 mm	265 x 35 mm	

FP 3011	FP 3011	300 x 110 mm	265 x 35 mm	
---------	---------	--------------	-------------	--

VOORPLAAT IN ALU OF RVS  
PANNEAU FRONTALE EN ALU OU ACIER INOXYDABLE

# AFWERKINGSKADERS

## COUVRE-JOINTS

TE 110



TE 120

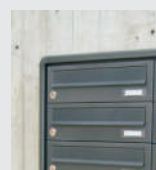

TE 130

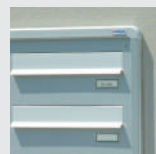

TE 190



TE 121

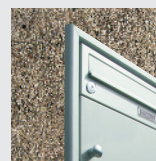

NEW

BOÎTES AUX LETTRES – CASIER DE DISTRIBUTION

POSTVERDEELSYSTEMEN ZIJN VERKRIJGBAAR MET STANDAARDSLOT, CIJFERSLOT EN MET OF ZONDER ROLLUIK

LES CASIERS DE DISTRIBUTION PEUVENT ÊTRE EQUIPÉS D'UNE SERRURE STANDARD, D'UNE SERRURE À COMBINAISON ET AVEC OU SANS VOLET



MOD. HA 37

. IN RAL GEMOFFELD  
. HORIZONTALE BRIEVENBUSSEN  
. CIJFERSLOT

. EN THERMOLAQUAGE RAL  
. BOÎTES AUX LETTRES HORIZONTALES  
. SERRURE A COMBINAISON



MOD. HP 40

- . POSTVERDEELSYSTEEM MET INWORP EN UITNAME LANGS DE VOORKANT
- . INWORP MET HANGEND NAAMBORDJE
- . UITVOERING NAAR WENS KLANT MOGELIJK

- . CASIER DE DISTRIBUTION AVEC PRISE DU COURRIER À L'AVANT
- . NOMINATION AVEC PLAQUETTE
- . FINITION POSSIBLE AU CHOIX DU CLIENT



MOD. HA 40

- . POSTVERDEELSYSTEEM MET INWORP EN UITNAME LANGS DE VOORKANT
- . RVS OPSTAPJE
- . UITVOERING NAAR WENS KLANT MOGELIJK

- . CASIER DE DISTRIBUTION AVEC PRISE DU COURRIER À L'AVANT
- . RACK EN INOX BROSSÉ
- . FINITION POSSIBLE AU CHOIX DU CLIENT



MOD. HP 200X110

- . POSTVERDEELSYSTEEM MET INWORP LANGS DE VOORKANT EN UITNAME LANGS DE ACHTERKANT
- . BEKLEDING RI 240 | POOT SO 441
- . UITVOERING NAAR WENS KLANT MOGELIJK

- . CASIER DE DISTRIBUTION AVEC PRISE DU COURRIER À L'AVANT
- . ENTOURAGE RI 240 | PIEDS SO 441
- . FINITION POSSIBLE AU CHOIX DU CLIENT



BRIEVENBUSGEHELEN – POSTVERDEELSYSTEEM

BOÎTES AUX LETTRES – CASIER DE DISTRIBUTION

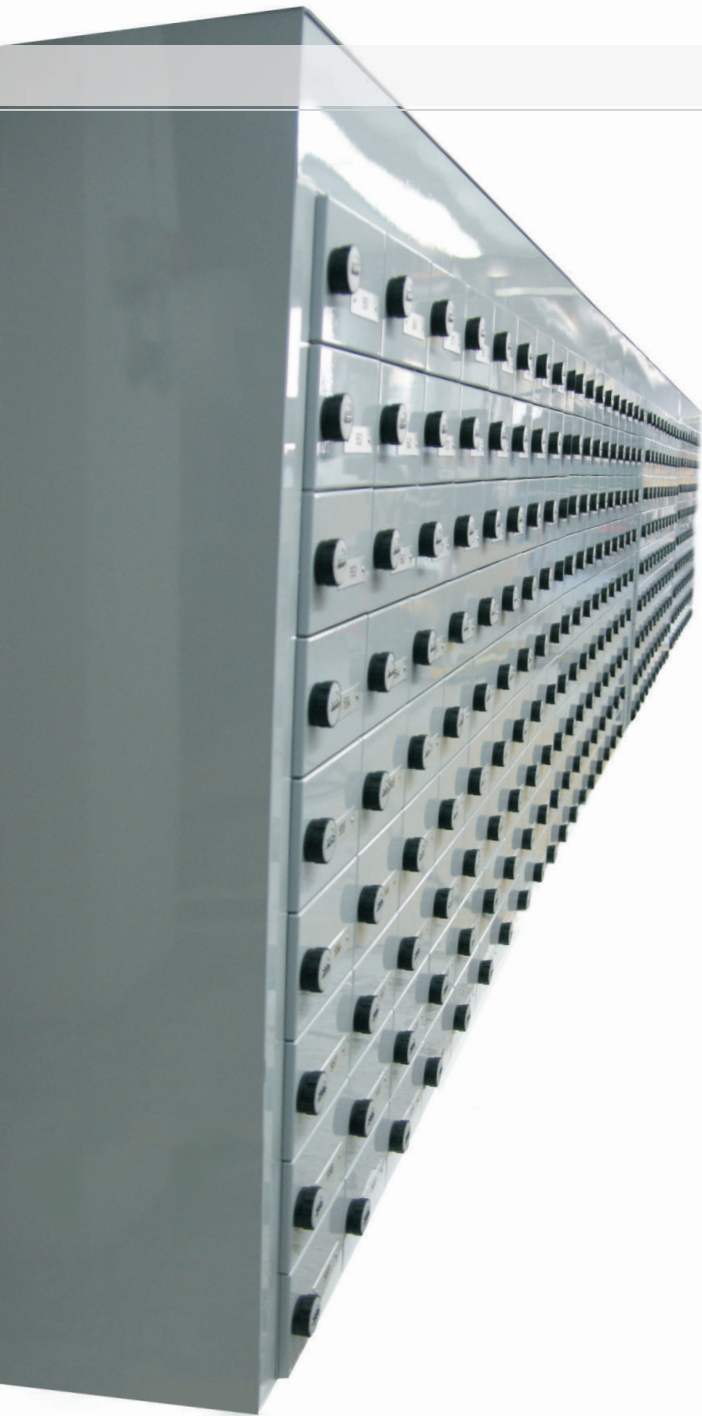

MOD. HP 200x180

- . POSTVERDEELSYSTEEM MET INWORP LANGS DE VOORKANT EN UITNAME LANGS DE ACHTERKANT
- . ROLLUIK LANGS DE BINNENKANT
- . BEKLEDING RI 240 | CIJFERSLOT
- . CASIER DE DISTRIBUTION AVEC PENTRÉE À L'AVANT ET REPRISE DU COURIER À L'ARRIÈRE
- . VOLET À L'ARRIÈRE
- . ENTOURAGE RI240
- . SERRURE À COMBINAISON



MOD. HA 300x220

- . POSTVERDEELSYSTEEM MET INWORP EN UITNAME LANGS DE VOORKANT
- . BEKLEDING RI 240 | SLOT MET MUNTSTUK
- . UITVOERING NAAR WENS KLANT MOGELIJK
- . CASIER DE DISTRIBUTION POUR PRISE DU COURRIER À L'AVANT
- . ENTOURAGE RI 240 | FERMETURE AVEC MONNAIE
- . FINITION POSSIBLE AU CHOIX DU CLIENT

BOÎTES AUX LETTRES – CASIER DE DISTRIBUTION



. RVS OPSTAPJE  
. RACK EN INOX BRSSÉ



. ROLLUIK  
. VOLET ROULANT

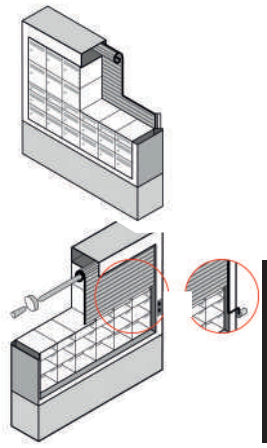

. POSTVERDEELSTEEEM MET  
. CIJFERSLOT  
. CASIER DE DISTRIBUTION POUR  
. SERRURE A COMBINAISON



. HANGENDE NAAMBORDJES  
. PLAQUETTES À NOM PENDULAIRES



. POSTVERDEELSTEEEM MET  
. CIJFERSLOT  
. MET HOOFDSLEUTEL  
. CASIER DE DISTRIBUTION POUR  
. SERRURE A COMBINAISON  
. FERMETURE AVEC MASTER-KEY



. POSTVERDEELSTEEEM  
. SLOT MET MUNTSTUK  
. CASIER DE DISTRIBUTION  
. SERRURE AVEC MONNAIE





---

BRIEVENBUSGEHELEN – POSTVERDEELSYSTEEM  
BOÎTES AUX LETTRES – CASIER DE DISTRIBUTION

## BRIEVENBUSSEN HORIZONTAAL | MATEN/MODELLEN

### BOÎTES AUX LETTRES HORIZONTALES | MODELES ET MESURES

DEURTJE VOORAAN  
PRÉLÈVEMENT À L'AVANT

B x H x D  
L x H x P

KLEP  
CLAPET

DEURTJE ACHTERAAN  
PRÉLÈVEMENT À  
L'ARRIÈRE

#### Model

HA 26

HA 26 11	260 x 110 x 380 mm	230 x 35 mm	HP 26 11
HA 26 22	260 x 220 x 380 mm	230 x 35 mm	HP 26 22
HA 26 33	260 x 330 x 380 mm	230 x 35 mm	HP 26 33
HA 26 44	260 x 440 x 380 mm	230 x 35 mm	HP 26 44

HA 30

HA 30 11	300 x 110 x 380 mm	265 x 35 mm	HP 30 11
HA 30 22	300 x 220 x 380 mm	265 x 35 mm	HP 30 22
HA 30 33	300 x 330 x 380 mm	265 x 35 mm	HP 30 33
HA 30 44	300 x 440 x 380 mm	265 x 35 mm	HP 30 44

HA 37

HA 37 11	370 x 110 x 270* mm	325 x 35 mm	HP 37 11
HA 37 22	370 x 220 x 270* mm	325 x 35 mm	HP 37 22
HA 37 33	370 x 330 x 270* mm	325 x 35 mm	HP 37 33
HA 37 44	370 x 440 x 270* mm	325 x 35 mm	HP 37 44

HA 40

HA 40 11	400 x 110 x 270* mm	355 x 35 mm	HP 40 11
HA 40 22	400 x 220 x 270* mm	355 x 35 mm	HP 40 22
HA 40 33	400 x 330 x 270* mm	355 x 35 mm	HP 40 33
HA 40 44	400 x 440 x 270* mm	355 x 35 mm	HP 40 44

\* 380 mm mogelijk / possible

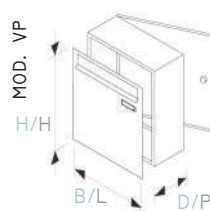
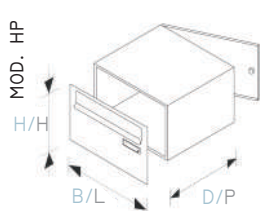
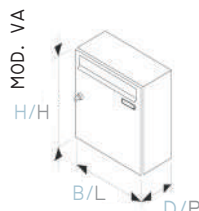
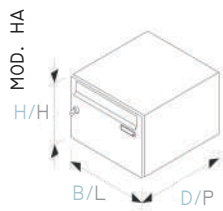

## BRIEVENBUSSEN VERTICAAL | MATEN/MODELLEN

### BOÎTES AUX LETTRES VERTICALES | MODELES ET MESURES

DEURTJE VOORAAN  
PRÉLÈVEMENT À L'AVANT

B x H x D  
L x H x P

KLEP  
CLAPET

DEURTJE ACHTERAAN  
PRÉLÈVEMENT À  
L'ARRIÈRE

#### Model

VA 26

VA 26 11	260 x 110 x 100* mm	VP 26 11	
VA 26 22	260 x 220 x 100* mm	VP 26 22	
VA 26 33	260 x 330 x 100* mm	230 x 35 mm	VP 26 33
VA 26 44	260 x 440 x 100* mm	230 x 35 mm	VP 26 44

VA 30

VA 30 11	300 x 110 x 100* mm	VP 30 11	
VA 30 22	300 x 220 x 100* mm	VP 30 22	
VA 30 33	300 x 330 x 100* mm	265 x 35 mm	VP 30 33
VA 30 44	300 x 440 x 100* mm	265 x 35 mm	VP 30 44

VA 37

VA 37 11	370 x 110 x 100* mm	VP 37 11	
VA 37 22	370 x 220 x 100* mm	VP 37 22	
VA 37 33	370 x 330 x 100* mm	325 x 35 mm	VP 37 33
VA 37 44	370 x 440 x 100* mm	325 x 35 mm	VP 37 44

VA 37

VA 40 11	400 x 110 x 100* mm	VP 40 11	
VA 40 22	400 x 220 x 100* mm	VP 40 22	
VA 40 33	400 x 330 x 100* mm	355 x 35 mm	VP 40 33
VA 40 44	400 x 440 x 100* mm	355 x 35 mm	VP 40 44

\* 160 mm mogelijk / possible

## BEKLEDINGEN ENTOURAGES

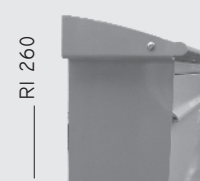



BEKLEDINGEN | AFWERKINGSKADERS | POTEN EN FRAMES  
ENTOURAGES | COUVRE JOINTS | PIEDS





## TE 110

- . KADER MET RECHTE HOEKEN
- . ALU-PROFIEL
- . PROFIELDIKTE: 20 MM
- . BESCHIKBAAR IN:
  - | ALUMINIUM GEMOFFELD
  - | ALUMINIUM GEANODISEERD
  - | RVS GEBORSTELD

- . COUVRE-JOINT SUR 4 CÔTÉS À ANGLES VIFS
- . HAUTEUR DU PROFIL 20 MM
- . DISPONIBLE EN:
  - | ALUMINIUM THERMOLAQUÉ RAL
  - | ALUMINIUM ELOXÉ
  - | ACIER INOX BROSSÉ

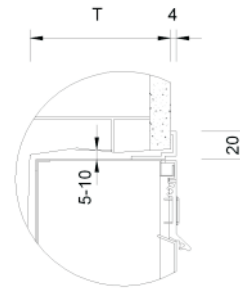

## TE 120

- . KADER - ALU-PROFIEL MET AFGERONDE HOEKEN UIT ZAMAK
- . PROFIELDIKTE: 29 MM
- . VERKRIJGBAAR IN:
  - | ALUMINIUM GEMOFFELD
  - | ALUMINIUM GEANODISEERD

- . COUVRE-JOINT SUR 4 CÔTÉS À ANGLES ARRONDIS
- . HAUTEUR DU PROFIL 29 MM
- . DISPONIBLE EN:
  - | ALUMINIUM THERMOLAQUÉ RAL
  - | ALUMINIUM ELOXÉ

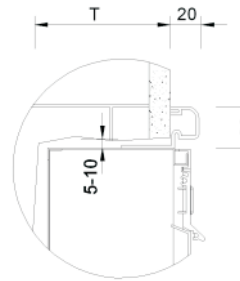

## TE 121

- . KADER - ALU-PROFIEL MET RECHTE HOEKEN
- . PROFIELDIKTE: 29 MM
- . VERKRIJGBAAR IN:
  - | ALUMINIUM GEMOFFELD
  - | ALUMINIUM GEANODISEERD

- . COUVRE-JOINT SUR 4 CÔTÉS À ANGLES VIFS
- . HAUTEUR DU PROFIL 29 MM
- . DISPONIBLE EN:
  - | ALUMINIUM THERMOLAQUÉ RAL
  - | ALUMINIUM ELOXÉ

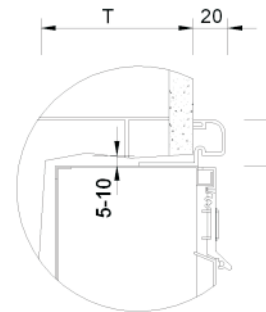

## TE 130

- . KADER - ALU-PROFIEL MET AFGERONDE HOEKEN UIT ZAMAK
- . PROFIELDIKTE: 30 MM
- . VERKRIJGBAAR IN:
  - | ALUMINIUM GEMOFFELD
  - | ALUMINIUM GEANODISEERD

- . COUVRE-JOINT SUR 4 CÔTÉS À ANGLES ARRONDIS
- . HAUTEUR DU PROFIL 30 MM
- . DISPONIBLE EN:
  - | ALUMINIUM THERMOLAQUÉ RAL
  - | ALUMINIUM ELOXÉ

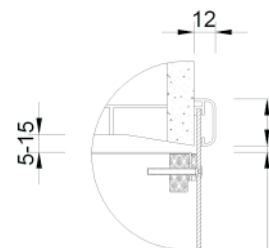

## TE 190

- . KADER - ALU-PROFIEL MET AFGERONDE HOEKEN UIT ZAMAK
- . PROFIELDIKTE: 57 MM
- . VERKRIJGBAAR IN:
  - | ALUMINIUM GEMOFFELD
  - | ALUMINIUM GEANODISEERD

- . COUVRE-JOINT SUR 4 CÔTÉS À ANGLES ARRONDIS
- . HAUTEUR DU PROFIL 57 MM
- . DISPONIBLE EN:
  - | ALUMINIUM THERMOLAQUÉ RAL
  - | ALUMINIUM ELOXÉ

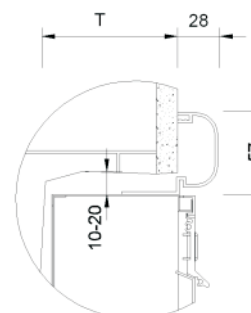



## RI 240

- . NAUWAANSLUITENDE BEKLEDING
- . DIKTE: 2 MM
- . BESCHIKBAAR IN:
  - | ALUMINIUM GEMOFFELD
  - | ALUMINIUM GEANODISEERD
  - | RVS GEBORSTELD

- . ENTOURAGE SUR 3 CÔTÉS À ANGLES VIFS
- . ÉPAISSEUR DU MATÉRIEL 2 MM
- . DISPONIBLE EN:
  - | ALU THERMOLAQUÉ RAL
  - | ALU ELOXÉ
  - | ACIER INOX BROSSÉ

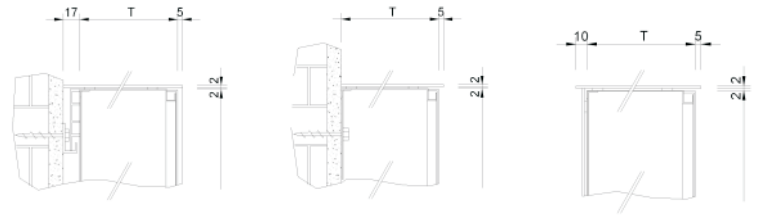

## RI 245

- . NAUWAANSLUITENDE BEKLEDING MET KAP
- . DIKTE: 2 MM
- . HOOGTE KAP: 15 MM
- . BESCHIKBAAR IN:
  - | ALUMINIUM GEMOFFELD
  - | ALUMINIUM GEANODISEERD
  - | RVS GEBORSTELD

- . ENTOURAGE SUR 3 CÔTÉS À ANGLES VIFS, EN TÔLE AVANT-TOIT
- . DEVANT ET SUR LES CÔTÉS
- . ÉPAISSEUR DU MATÉRIEL 2 MM
- . HAUTEUR DU PROFIL 15 MM
- . DISPONIBLE EN:
  - | ALU THERMOLAQUÉ RAL
  - | ALU ELOXÉ
  - | ACIER INOX BROSSÉ

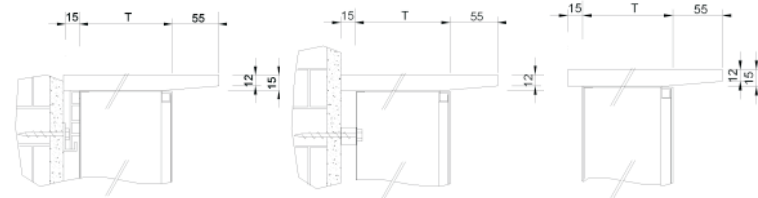

NEW

## RI 250

- . NAUWAANSLUITENDE BEKLEDING
- . DIKTE: 2 MM
- . PROFIELHOOGTE 35 MM
- . BESCHIKBAAR IN:
  - | ALUMINIUM GEMOFFELD
  - | ALUMINIUM GEANODISEERD
  - | RVS GEBORSTELD

- . ENTOURAGE SUR 3 CÔTÉS À ANGLES VIFS
- . ÉPAISSEUR DU MATÉRIEL 2 MM
- . HAUTEUR DU PROFIL 35 MM
- . DISPONIBLE EN:
  - | ALU THERMOLAQUÉ RAL
  - | ALU ELOXÉ
  - | ACIER INOX BROSSÉ

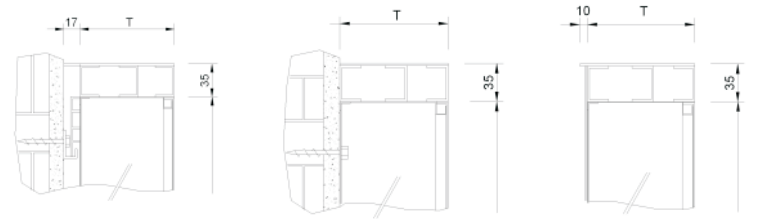

## RI 241

- . NAUWAANSLUITENDE BEKLEDING MET REGENKAP
- . DIKTE: 2 MM
- . BESCHIKBAAR IN:
  - | ALUMINIUM GEMOFFELD
  - | ALUMINIUM GEANODISEERD
  - | RVS GEBORSTELD

- . ENTOURAGE SUR 3 CÔTÉS À ANGLES VIFS, EN TÔLE AVEC AVANT-TOIT
- . ÉPAISSEUR DU MATÉRIEL 2 MM
- . DISPONIBLE EN:
  - | ALU THERMOLAQUÉ RAL
  - | ALU ELOXÉ
  - | ACIER INOX BROSSÉ

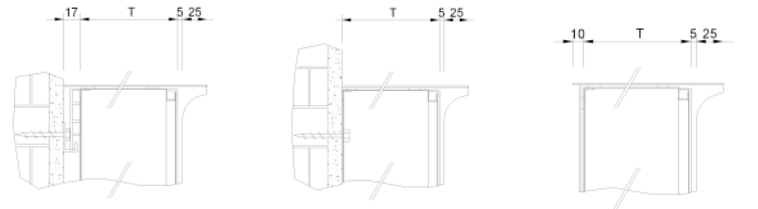

## RI 270

- . NAUWAANSLUITENDE BEKLEDING GEGROEFD
- . DIKTE: 2 MM
- . BESCHIKBAAR IN:
  - | ALUMINIUM GEMOFFELD
  - | ALUMINIUM GEANODISEERD

- . ENTOURAGE SUR 3 CÔTÉS À ANGLES VIFS TÔLE ONDULÉE
- . ÉPAISSEUR DU MATÉRIEL 2 MM
- . DISPONIBLE EN:
  - | ALU THERMOLAQUÉ RAL
  - | ALU ELOXÉ

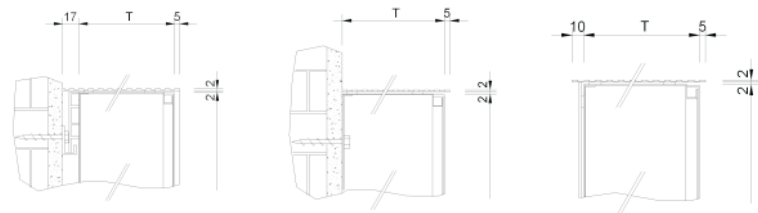

(1)

## RI 260

- . NAUWAANSLUITENDE BEKLEDING MET KAP
- . DIKTE: 2 MM
- . PROFIELHOOGTE: 44-60 MM
- . BESCHIKBAAR IN:
  - | ALUMINIUM GEMOFFELD
  - | ALUMINIUM GEANODISEERD

- . ENTOURAGE SUR 3 CÔTÉS, EN TÔLE D'ALUMINIUM
- . ÉPAISSEUR DU MATÉRIEL 2 MM
- . HAUTEUR DU PROFIL 44-60 MM
- . DISPONIBLE EN:
  - | ALU THERMOLAQUÉ RAL
  - | ALU ELOXÉ

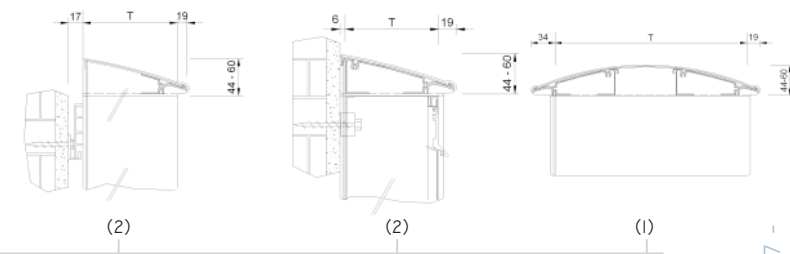

(2)

(2)

(1)

(2)





## RI 220

- BEKLEDING MET AFGERONDE HOEKEN IN ZAMAK
- DIKTE: 2 MM
- PROFIELHOOGTE: 29 MM
- BESCHIKBAAR IN:
  - | ALUMINIUM GEMOFFELD
  - | ALUMINIUM GEANODISEERD

- ENTOURAGE SUR 4 CÔTÉS À ANGLES ARRONDIS EN PROFIL D'ALUMINIUM
- EPAISSEUR DU MATÉRIEL 2 M
- HAUTEUR DU PROFIL 29 MM
- DISPONIBLE EN:
  - | ALU THERMOLAQUÉ RAL
  - | ALU ELOXÉ

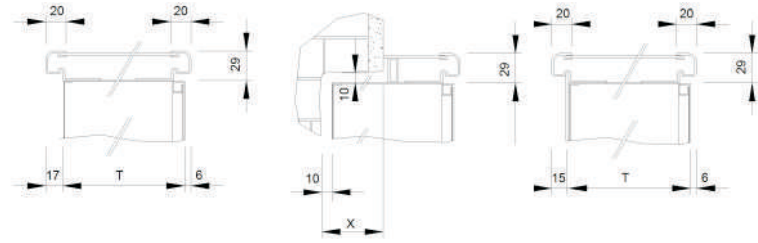

## RI 221

- BEKLEDING MET RECHTE HOEKEN
- DIKTE: 2 MM
- PROFIELHOOGTE: 29 MM
- BESCHIKBAAR IN:
  - | ALUMINIUM GEMOFFELD
  - | ALUMINIUM GEANODISEERD

- ENTOURAGE SUR 4 CÔTÉS À ANGLES VIFS EN PROFIL D'ALUMINIUM
- EPAISSEUR DU MATÉRIEL 2 MM
- HAUTEUR DU PROFIL 29 MM
- DISPONIBLE EN:
  - | ALU THERMOLAQUÉ RAL
  - | ALU ELOXÉ

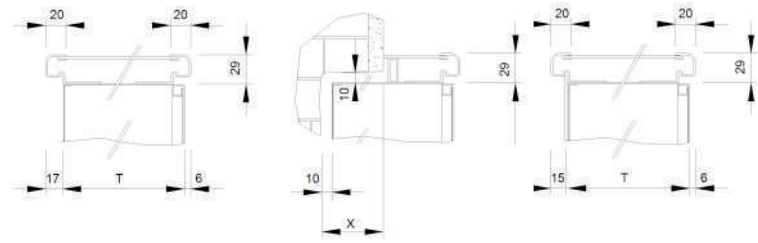
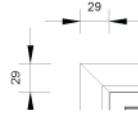

## RI 290

- BEKLEDING MET AFGERONDE HOEKEN IN ZAMAK
- DIKTE: 2 MM
- PROFIELHOOGTE: 57 MM
- BESCHIKBAAR IN:
  - | ALUMINIUM GEMOFFELD
  - | ALUMINIUM GEANODISEERD

- ENTOURAGE SUR 4 CÔTÉS À ANGLES ARRONDIS EN PROFIL D'ALUMINIUM
- EPAISSEUR DU MATÉRIEL 2 M
- HAUTEUR DU PROFIL 57 MM
- DISPONIBLE EN:
  - | ALU THERMOLAQUÉ RAL
  - | ALU ELOXÉ

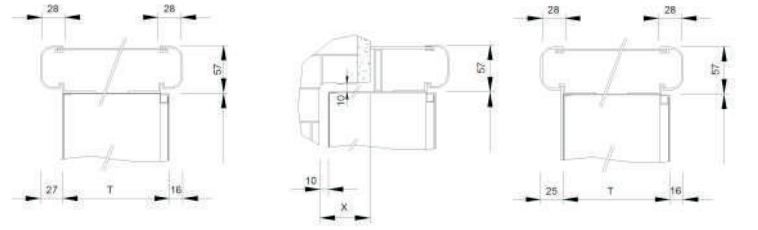

NEW

## RI 242

- NAUWAANSLUITENDE BEKLEDING DRIEDELIG
- DIKTE: 2 MM
- BESCHIKBAAR IN:
  - | ALUMINIUM GEMOFFELD
  - | ALUMINIUM GEANODISEERD
  - | RVS GEBORSTELD

- ENTOURAGE SUR 3 CÔTÉS À ANGLES VIFS
- EPAISSEUR DU MATÉRIEL 2 MM
- DISPONIBLE EN:
  - | ALU THERMOLAQUÉ RAL
  - | ALU ELOXÉ
  - | ACIER BROSSÉ

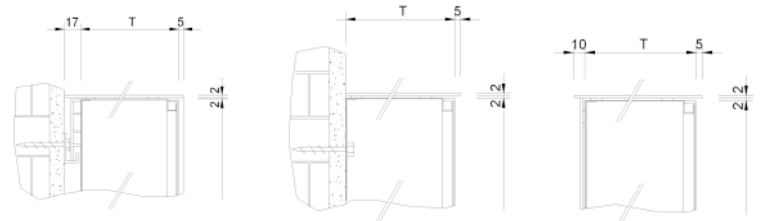

NEW

## RI 420

- NAUWAANSLUITENDE BEKLEDING
- DIKTE: 10 MM
- BESCHIKBAAR IN:
  - | STAAL GEMOFFELD
  - | RVS GEBORSTELD

- ENTOURAGE SUR 4 CÔTÉS À ANGLES VIFS
- EPAISSEUR DU MATÉRIEL 10 MM
- DISPONIBLE EN:
  - | ACIER THERMOLAQUÉ RAL
  - | ACIER INOX BROSSÉ

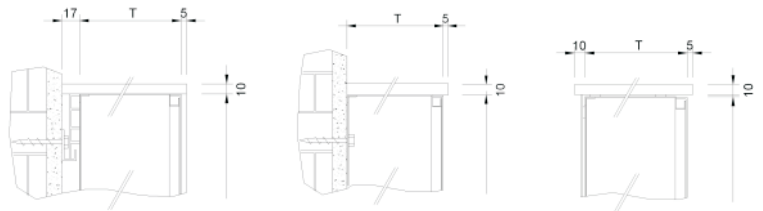

## RI 200

- BEKLEDING IN ALU-PROFIEL MET TRAPEZIUMVORMIGE HOEKEN IN GEGOTEN ALU
- PROFIELHOOGTE: 29 MM
- BESCHIKBAAR IN:
  - | ALUMINIUM GEMOFFELD
  - | ALUMINIUM GEANODISEERD

- ENTOURAGE SUR 4 CÔTÉS À ANGLES ARRONDIS EN PROFIL D'ALUMINIUM
- HAUTEUR DU PROFIL 29 MM
- DISPONIBLE EN:
  - | ALU THERMOLAQUÉ RAL
  - | ALU ELOXÉ

· ENKEL BIJ DIEPTE 100 MM

· SEULEMENT POUR PROFONDEUR BOÎTE 100MM

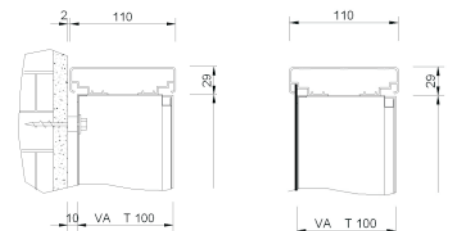



### SO 401

- . ZIJDELINGSE RONDE POOT
  - . Ø 60 MM
  - . VOETPLAAT Ø 250 MM
  - . VERKRIJGBAAR IN:
    - | STAAL GEMOFFELD
    - | RVS GEBORSTELD
- . PIEDS RONDS LATÉRAUX
  - . DIMENSIONS Ø 60 MM
  - . PLAQUES DE BASE Ø 250 MM
  - . DISPONIBLE EN:
    - | ACIER THERMOLAQUÉ RAL
    - | ACIER INOX BROSSÉ

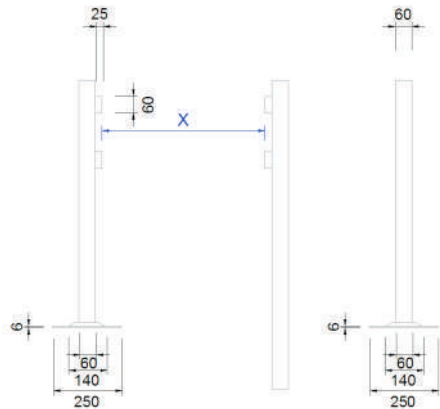

### SO 400

- . ROND BEUGELFRAME
  - . Ø 60 MM
  - . VOETPLAAT Ø 250 MM
  - . VERKRIJGBAAR IN:
    - | STAAL GEMOFFELD
    - | RVS GEBORSTELD
- . PIEDS RONDS LATÉRAUX AVEC TRAVERSE SUPÉRIEURE
  - . DIMENSIONS Ø 60 MM
  - . PLAQUES DE BASE Ø 250 MM
  - . DISPONIBLE EN:
    - | ACIER THERMOLAQUÉ RAL
    - | ACIER INOX BROSSÉ

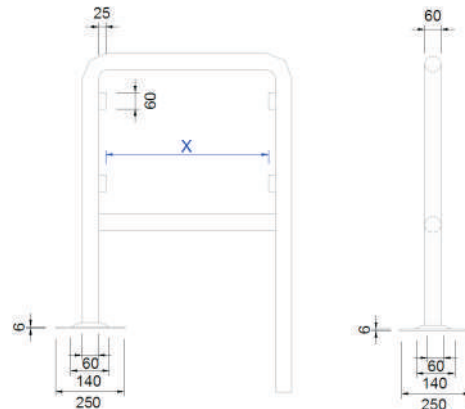

### SO 441

- . ZIJDELINGSE RECHTHOEKIGE POOT
  - . 80 x 40 MM
  - . VOETPLAAT 180 x 140 MM
  - . VERKRIJGBAAR IN:
    - | STAAL GEMOFFELD
    - | RVS GEBORSTELD
- . PIEDS RECTANGULAIRES LATÉRAUX
  - . DIMENSIONS 80 x 40 MM
  - . PLAQUES DE BASE 180 x 140 MM
  - . DISPONIBLE EN:
    - | ACIER THERMOLAQUÉ RAL
    - | ACIER INOX BROSSÉ

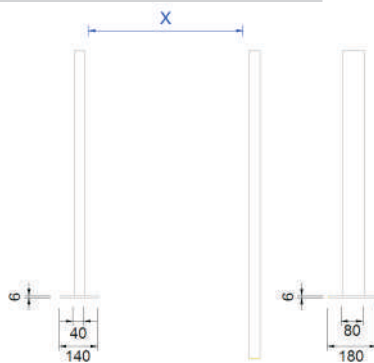

### SO 440

- . RECHTHOEKIG BEUGELFRAME
  - . 80 x 40 MM
  - . VOETPLAAT 180 x 140 MM
  - . VERKRIJGBAAR IN:
    - | STAAL GEMOFFELD
    - | RVS GEBORSTELD
- . PIEDS RECTANGULAIRES LATÉRAUX AVEC TRAVERSE SUPÉRIEURE
  - . DIMENSIONS 80 x 40 MM
  - . PLAQUES DE BASE 180 x 140 MM
  - . DISPONIBLE EN:
    - | ACIER THERMOLAQUÉ RAL
    - | ACIER INOX BROSSÉ

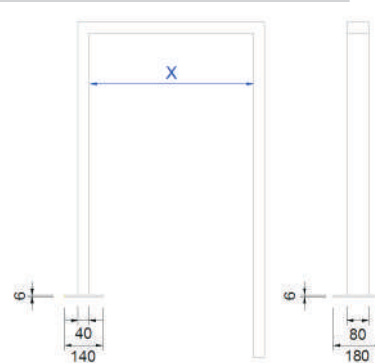

### SO 491

- . ZIJDELINGSE OVALEN ALU POOT
  - . 114 x 57 MM
  - . VOETPLAAT 232 x 132 MM
  - . VERKRIJGBAAR IN:
    - | ALU GEMOFFELD
    - | ALU GEANODISEERD
- . PIEDS OVALES LATÉRAUX EN PROFIL D'ALUMINIUM
  - . DIMENSIONS 114 x 57 MM
  - . PLAQUES DE BASE 232 x 132 MM
  - . DISPONIBLE EN:
    - | ALUMINIUM THERMOLAQUÉ RAL
    - | ALUMINIUM ELOXÉ

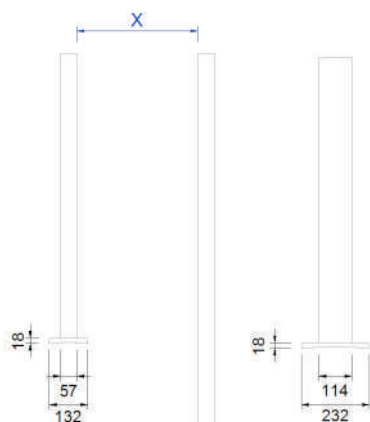

### SO 200

- . ZIJDELINGSE ALU POOT
  - . 110 x 29 MM
  - . VOETPLAAT 232 x 132 MM
  - . VERKRIJGBAAR IN:
    - | ALU GEMOFFELD
    - | ALU GEANODISEERD
- . PIEDS RECTANGULAIRES LATÉRAUX EN PROFIL D'ALUMINIUM
  - . DIMENSIONS 110 x 29 MM
  - . PLAQUES DE BASE 232 x 132 MM
  - . DISPONIBLE EN:
    - | ALUMINIUM THERMOLAQUÉ RAL
    - | ALUMINIUM ELOXÉ

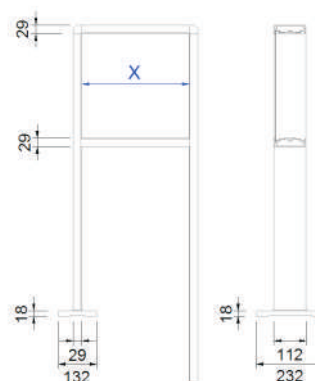

### SO 420

- NAUWAANSLUITENDE BEKLEDING EN POOT IN ÉÉN GEHEEL IN STAAL MET DWARSBALK ONDERAAN
- DIKTE 10 MM
- VERKRIJGBAAR IN:
  - | STAAL GEMOFFELD
  - | RVS GEBORSTELD

- PIEDS RECTANGULAIRES AVEC TRAVERSE SUPÉRIEURE ET SOUS-JACENT LATÉRAUX
- ÉPAISSEUR DU MATÉRIEL 10 MM
- DISPONIBLE EN:
  - | ACIER THERMOLAQUÉ RAL
  - | ACIER INOX BROSSÉ



### SO 310/315/320

- CILINDERVORMIGE BUISPOOT
- DIAMETER:
  - SO 300 Ø 60 MM | Ø 250 MM
  - SO 310 Ø 114 MM
  - SO 315 Ø 159 MM | Ø 390 MM
  - SO 320 Ø 194 MM
- VERKRIJGBAAR IN:
  - | STAAL GEMOFFELD
  - | RVS GEBORSTELD

- PIED ROND
- DIMENSIONS:
  - SO 300 Ø 60 MM | Ø 250 MM
  - SO 310 Ø 114 MM
  - SO 315 Ø 159 MM | Ø 390 MM
  - SO 320 Ø 194 MM

- DISPONIBLE EN:
  - | ACIER THERMOLAQUÉ RAL
  - | ACIER INOX BROSSÉ

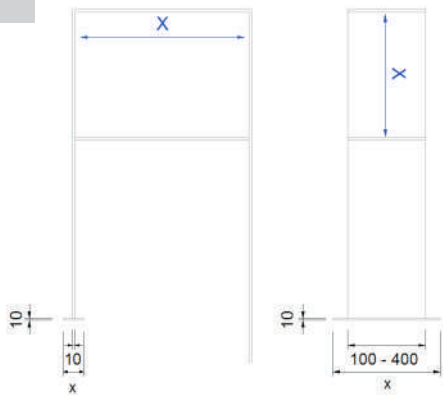
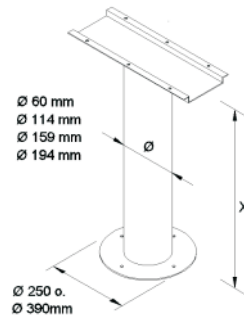

NEW

### SO 450

- GEBOGEN POOT IN STAAL
- DIKTE 4 MM
- MAAT: DIEPTE KAST - 20 X 55 MM
- VOETPLAAT: DIEPTE KAST + 40 X 110 MM
- VERKRIJGBAAR IN:
  - | STAAL GEMOFFELD
  - | RVS GEBORSTELD

- ENTOURAGE EN ACIER CINTRÉ
- ÉPAISSEUR DU MATÉRIEL 4 MM
- DIMENSIONS:
  - PROFONDEUR DE LA BÔÎTE - 20 X 55 MM
  - PLAQUE DE BASE: PROFONDEUR DE LA BÔÎTE + 40 X 110 MM
- DISPONIBLE EN:
  - | ACIER THERMOLAQUÉ RAL
  - | ACIER INOX BROSSÉ

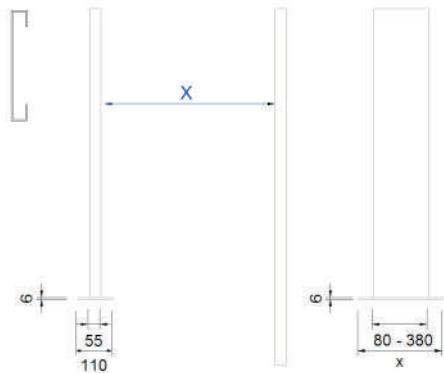

### SO 460

- ZIJDELINGSE HALF OVALEN ALU POOT
- 140 X 44 MM
- VOETPLAAT 240 X 110 MM
- VERKRIJGBAAR IN:
  - | ALU GEMOFFELD
  - | ALU GEANODISEERD

- PIEDS OVALES LATÉRAUX EN PROFIL D'ALUMINIUM
- DIMENSIONS 140 X 44 MM
- PLAQUES DE BASE 240 X 120 MM
- DISPONIBLE EN:
  - | ALUMINIUM THERMOLAQUÉ RAL
  - | ALUMINIUM ELOXÉ

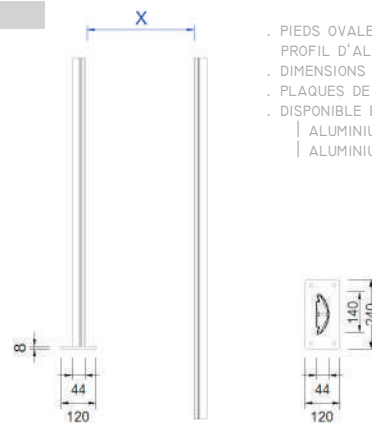

NEW

### SO 421

- NAUWAANSLUITENDE BEKLEDING EN POOT IN ÉÉN GEHEEL IN ALU PROFIEL
- 128/270/380 X 20 MM
- VOETPLAAT ... X 120 MM
- VERKRIJGBAAR IN:
  - | ALU GEMOFFELD
  - | ALU GEANODISEERD

- CHÂSSIS RECTANGULAIRES EN PROFIL D'ALUMINIUM
- DIMENSIONS 128/270/380 X 20 MM
- PLAQUES DE BASE ... X 120 MM
- DISPONIBLE EN:
  - | ALUMINIUM THERMOLAQUÉ RAL
  - | ALUMINIUM ELOXÉ





---

ILLUMINATION  
VERLICHTING

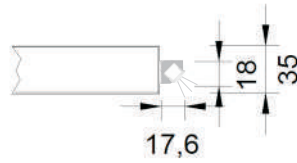

NEW

## BE-LED

- . VERLICHTING MET EXTERNE LED-LIJST
- . VARIABELE LENGTE
- . VERKRIJGBAAR IN:
  - | ALU GEANODISEERD
  - | ALU GEMOFFELD
- . ÉCLAIRAGE EXTÉRIEUR AVEC LED
- . LONGUEUR VARIABLE
- . DISPONIBLE EN
  - | ALUMINIUM ELOXÉ
  - | ALUMINIUM RAL

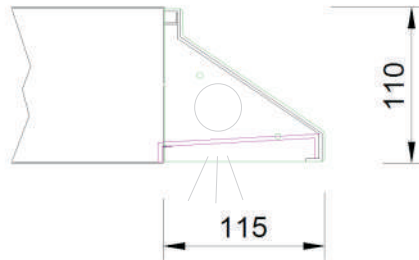

## BE-110

- . VERLICHTINGSELEMENT VOORAAN GEINTEGREERD
- . VERKRIJGBAAR IN:
  - | STAAL GEMOFFELD
  - | ALU GEANODISEERD
  - | RVS GEBORSTELD
- . ÉLÉMENT D'ÉCLAIRAGE INTÉGRÉ SUR L'AVANT
- . DISPONIBLE EN
  - | ALUM THERMOL. RAL
  - | ALUM ELOXÉ
  - | ACIER INOX BROSSÉ

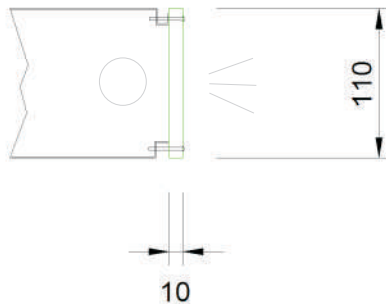

NEW

## BE-PLEXI

- . VERLICHTINGSELEMENT VOORAAN GEINTEGREERD
- . VERKRIJGBAAR IN:
  - | PLEXIGLAS
- . ÉLÉMENT D'ÉCLAIRAGE INTÉGRÉ SUR L'AVANT
- . DISPONIBLE EN
  - | PLEXIGLAS





- . EURO-LOCK SLOT MET  
2 SLEVTIELI
- . SERRURE EURO-LOCK  
AVEC 2 CLES



- . DOORZICHTIGE NAAMHOUDER  
IN PVC
  - . NAAMHOUDER MET OF ZONDER  
RECLAME
  - . PORTE-NOM TRANSPARENTE
  - . PORTE-NOM PUBLICITAIRE RÉVERSIBLE
- (56x13)\*



- . NAAMHOUDER IN ALU-PROFIEL  
MET OF ZONDER RECLAME
  - . PORTE-NOM EN PROFIL D'ALUMINIUM  
AVEC OU SANS PUBLICITÉ
- (100x20)\*



- . MAGNEETSLUITING MET VERZONKEN  
HANDGREEP
  - . FERMETURE MAGÉTIQUE AVEC  
POIGNÉE ENCASTRÉE
- (34x110)



- . MAGNEETSLUITING MET KNOP
  - . FERMETURE MAGÉTIQUE AVEC  
POIGNÉE
- (Ø 19)



- . REGENKAP
- . PROTECTION CONTRE LA PLOIE

Gallia / TSC

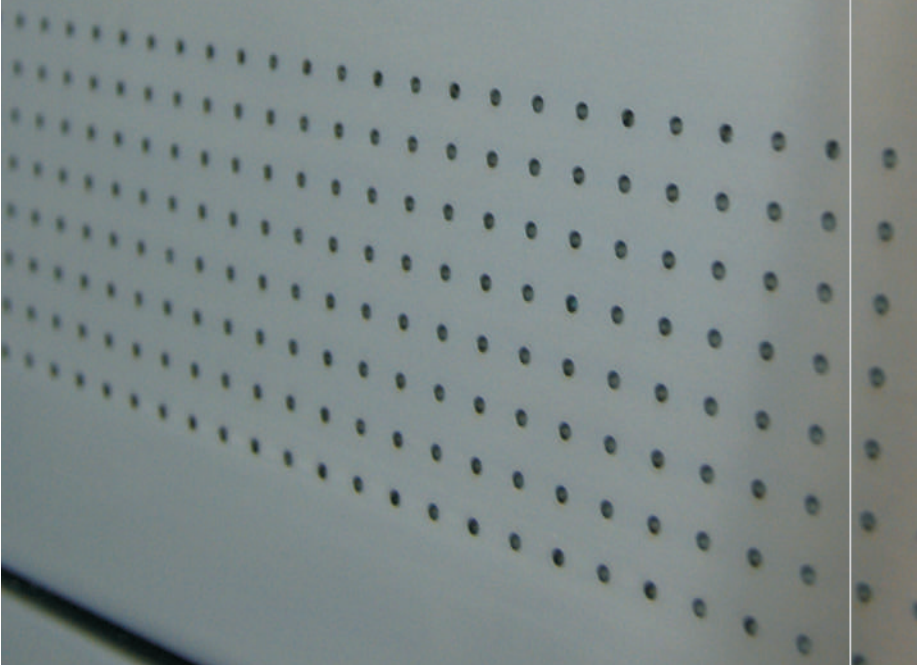





**VOORBEELD 1:**  
ANTI-VANDALISME ALUMINIUM BELKNOPPEN  
- RECHTHOEKIGE GEPERFOREERDE ROOSTER VOOR PARLOFONIE  
- PLAAT ZICHTBAAR GESCHROEFD

**EXAMPLE 1:**  
BOUTON-POUSOIR ANTI-VANDALISME EN ALUMINIUM - GRILLE INTERPHONE PERFORÉE RECTANGULAIRE - PLAQUE VISIBLEMENT VISÉE



**VOORBEELD 2:**  
ANTI-VANDALISME ALUMINIUM BELKNOPPEN  
- ROOSTER VOOR PARLOFONIE IN ALU-PROFIEL  
- SMALLE PLAAT ZICHTBAAR GESCHROEFD

**EXAMPLE 2:**  
BOUTON-POUSOIR ANTI-VANDALISME EN - GRILLE INTERPHONE EN PROFIL D'ALUMINIUM  
- PLAQUE ÉTROITE VISIBLEMENT VISÉE



**VOORBEELD 3:**  
RONDE BELKNOPPEN IN RVS  
- GEPERFOREERDE RONDE ROOSTER VOOR PARLOFONIE  
- NAAMHOUDER IN PVC  
- RONDE LICHTSCHAKELAAR IN RVS

**EXAMPLE 3:**  
BOUTON-POUSOIR RONDE EN ACIER INOXYDABLE  
- GRILLE INTERPHONE PERFORÉE RONDE  
- PORTE-NOM EN PLASTIQUE  
- INTERRUPTEUR ÉLECTRIQUE EN ACIER INOXYDABLE



**VOORBEELD 4:**  
RONDE BELKNOPPEN IN RVS  
- GEPERFOREERDE RONDE ROOSTER VOOR PARLOFONIE  
- NAAMHOUDER IN ALU-PROFIEL  
- RONDE LICHTSCHAKELAAR IN RVS

**EXAMPLE 4:**  
BOUTON-POUSOIR RONDE EN ACIER INOXYDABLE  
- GRILLE INTERPHONE PERFORÉE RONDE  
- PORTE-NOM EN PROFIL D'ALUMINIUM  
- INTERRUPTEUR ÉLECTRIQUE EN ACIER INOXYDABLE



**VOORBEELD 5:**  
ANTI-VANDALISME ALUMINIUM BELKNOPPEN  
- ROOSTER VOOR PARLOFONIE IN ALU-PROFIEL  
- SCHUIN VAK MET DIRECTE VERLICHTING

**EXAMPLE 5:**  
BOUTON-POUSOIR ANTI-VANDALISME EN ALUMINIUM  
- GRILLE INTERPHONE EN PROFIL D'ALUMINIUM  
- SONNERIE OBLIQUE AVEC ÉCLAIRAGE DIRECTE



ROOSTER PARLOFONIE IN ALU-PROFIEL

GRILLE INTERPHONE EN PROFIL D'ALUMINIUM (95x82)

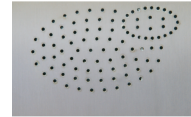

GEPERFOREERDE ROOSTER VOOR PARLOFONIE

GRILLE INTERPHONE PERFORÉE (95x54)

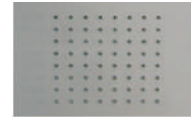

GEPERFOREERDE ROOSTER VOOR PARLOFONIE

GRILLE INTERPHONE PERFORÉE (56x56)



STANDAARD NAAMHOUDER IN PVC



PORTE-NOM STANDARD EN PLASTIQUE (56x13)\*

NAAMHOUDER IN RVS



PORTE-NOM EN ACIER INOXYDABLE (44x13)\*

NAAMHOUDER IN ALU-PROFIEL



PORTE-NOM EN PROFIL D'ALUMINIUM (100x20)\*

ANTI-VANDALISME BELKNOP IN ALUMINIUM IN ZILVER/BRONS/GOUD/ZWART/WIT



BOUTON-POUSOIR ANTI-VANDALISME EN ALUMINIUM EN ARGENT/BRONZE/OR/NOIR/BLANC (42x13)\*

ANTI-VANDALISME LICHTSCHAKELAAR IN ALUMINIUM IN ZILVER/BRONS/GOUD/ZWART/WIT



BOUTON INTERRUPTEUR ÉLECTRIQUE EN ALUMINIUM EN ARGENT/BRONZE/OR/NOIR/BLANC (42x13)\*

SLEUTEL VOOR BELKNOP



CLÉ POUR BOUTON-POUSOIR



LAMPJE

LUMIÈRE

BELKNOP RVS MET LED IN ROOD/BLAUW/GROEN



BOUTON-POUSOIR EN ACIER INOXYDABLE AVEC LED EN ROUGE/BLEU/VERT (Ø 22)

BELKNOP RVS



BOUTON-POUSOIR EN ACIER INOXYDABLE (Ø 21)

LICHTSCHAKELAAR RVS IN ROOD



INTERRUPTEUR ACIER INOXYDABLE EN ROUGE (Ø 22)

\*BESCHRIJFBARE OPPERVLAKTE / SURFACE VISIBLE



### Mod. ARCO

- . OVERKAPPING
- . DIEPTE 1200 X HOOGTE 500 MM
- . MET PLEXIGLAS
- . VERKRIJGBAAR IN:
  - | STAAL GEMOFFELD
  - | RVS GEBORSTELD

- . CONSTRUCTION DU TOIT
- . PROFONDEUR 1200 X HAUTEUR 500 MM
- . COUVERT D'UN PLEXIGLAS
- . DISPONIBLE EN:
  - | ACIER THERMOLAQUÉ RAL
  - | ACIER INOX BROSSÉ



### Mod. SIMPLE

- . OVERKAPPING
- . DIEPTE 250 OF 500 MM
- . VERKRIJGBAAR IN:
  - | STAAL GEMOFFELD
  - | ALU GEANODISEERD
  - | RVS GEBORSTELD

- . CONSTRUCTION DU TOIT
- . PROFONDEUR 250 OU 500 MM
- . DISPONIBLE EN:
  - | ACIER THERMOLAQUÉ RAL
  - | ALUMINIUM ELOXÉ
  - | ACIER INOX BROSSÉ



## NUMMERING / OPSCHRIFT

## NUMÉROTAGE / INSCRIPTION



### LASERGRAVURE GRAVAGE

LASERGRAVURE MET ACHTERLIGGENDE PLEXI  
INSCRIPTION AVEC GRAVAGE PERFORÉ AVEC PLEXI



### KLEEFLETTERS AUTOCOLLANTS

KLEEFLETTERS  
INSCRIPTION AUTOCOLLANT



## SPREEKZUIL COLONNE D'INTERPHONE

- . SPREEK-BELZUIL
- . HOOGTE VARIABEL
- . VERKRIJGBAAR IN:
  - | STAAL GEMOFFELD
  - | ALU GEANODISEERD
  - | RVS GEBORSTELD
- . COLONNE D'INTERPHONE
- . HAUTEUR SELON VOTRE SOUHAIT
- . DISPONIBLE EN:
  - | ACIER THERMOL. RAL
  - | ALU THERMOL. RAL
  - | ACIER INOX BROSSÉ



## OPVANGBAKJE RECLAME RECEPTALLE POUR PUBLICITÉ

- . OPVANGBAKJE RECLAME
- . VERKRIJGBAAR IN:
  - | STAAL GEMOFFELD
  - | ALU GEANODISEERD
  - | RVS GEBORSTELD
- . RECEPTALLE POUR PUBLICITÉ
- . DISPONIBLE EN:
  - | ACIER THERMOL. RAL
  - | ALU THERMOL. RAL
  - | ACIER INOX BROSSÉ



## BINNEN VAK COMPARTIMENT INTÉRIEURE

- . BINNEN VAK
- . VERKRIJGBAAR IN:
  - | STAAL GEMOFFELD
  - | RVS GEBORSTELD
- . COMPARTIMENT INTÉRIEURE POUR BÔTE AUX LETTRES
- . DISPONIBLE EN:
  - | ACIER THERMOL. RAL
  - | ACIER INOX BROSSÉ



---

OP AANVRAAG - VOORBEELDEN  
SUR DEMANDE - EXEMPLES



- . BRIEVENBUSGEHELEN VRIJSTAAND
- . BOÎTES AUX LETTRES POSE SUR PIEDS



- . BRIEVENBUSGEHELEN VRIJSTAAND
- . BOÎTES AUX LETTRES POSE SUR PIEDS



- . BRIEVENBUSGEHELEN VRIJSTAAND
- . BOÎTES AUX LETTRES POSE SUR PIEDS

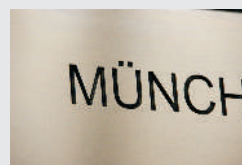



---

BRIEVENBUSSEN | MATEN/MODELLEN  
BOÎTES AUX LETTRES | MODELES ET MESURES

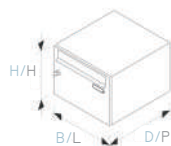
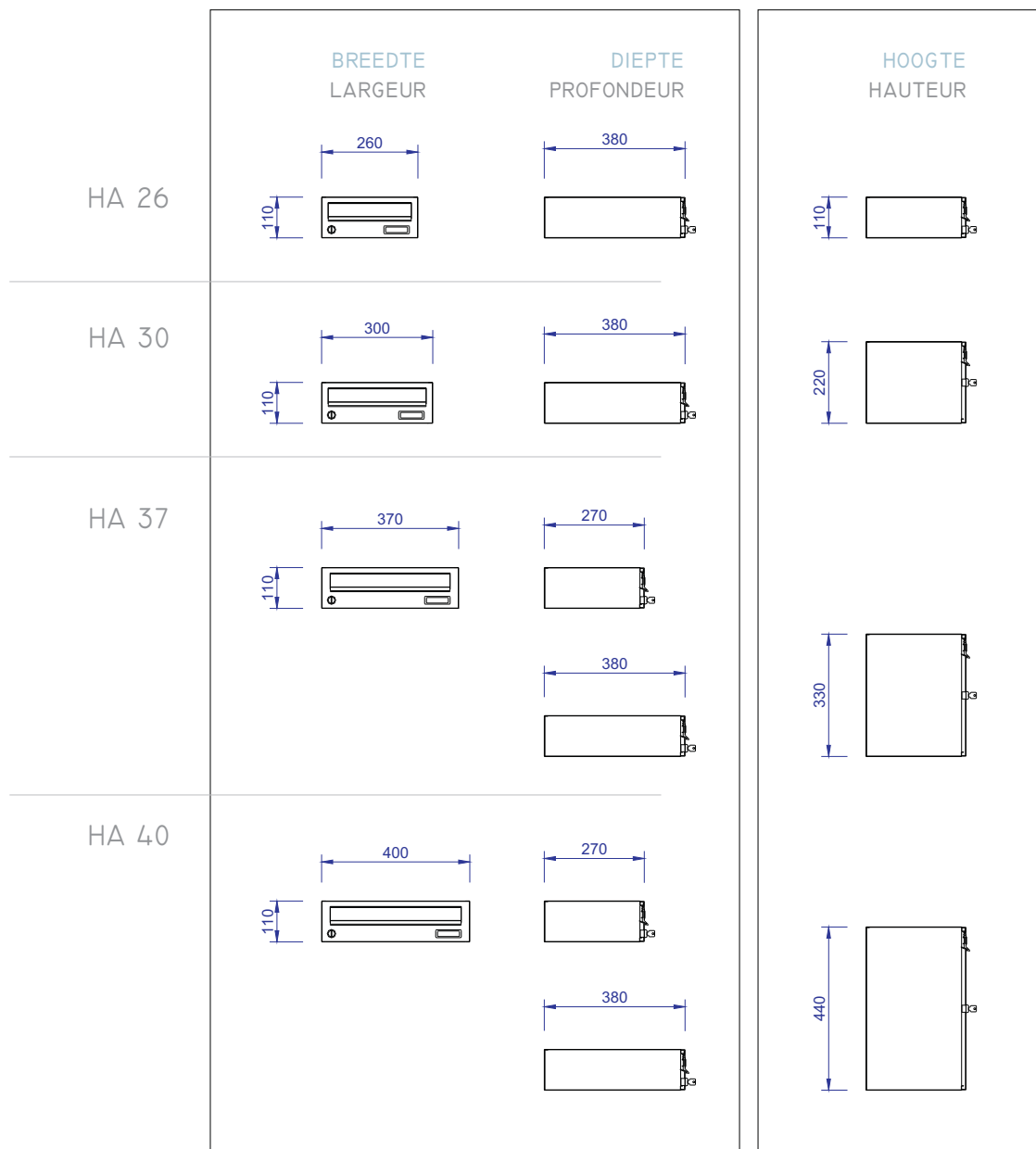

DEURTJE VOORAAN  
PRÉLÈVEMENT À L'AVANT

B x H x D  
L x H x P

KLEP  
CLAPET

DEURTJE ACHTERAAN  
PRÉLÈVEMENT À L'ARRIÈRE

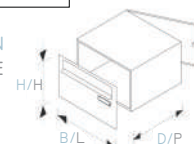

HA 26

Model	B x H x D	KLEP
HA 26 11	260 x 110 x 380 mm	230 x 35 mm
HA 26 22	260 x 220 x 380 mm	230 x 35 mm
HA 26 33	260 x 330 x 380 mm	230 x 35 mm
HA 26 44	260 x 440 x 380 mm	230 x 35 mm

HP 26 11
HP 26 22
HP 26 33
HP 26 44

HA 30

HA 30 11	300 x 110 x 380 mm	265 x 35 mm
HA 30 22	300 x 220 x 380 mm	265 x 35 mm
HA 30 33	300 x 330 x 380 mm	265 x 35 mm
HA 30 44	300 x 440 x 380 mm	265 x 35 mm

HP 30 11
HP 30 22
HP 30 33
HP 30 44

HA 37

HA 37 11	370 x 110 x 270* mm	325 x 35 mm
HA 37 22	370 x 220 x 270* mm	325 x 35 mm
HA 37 33	370 x 330 x 270* mm	325 x 35 mm
HA 37 44	370 x 440 x 270* mm	325 x 35 mm

HP 37 11
HP 37 22
HP 37 33
HP 37 44

HA 40

HA 40 11	400 x 110 x 270* mm	355 x 35 mm
HA 40 22	400 x 220 x 270* mm	355 x 35 mm
HA 40 33	400 x 330 x 270* mm	355 x 35 mm
HA 40 44	400 x 440 x 270* mm	355 x 35 mm

HP 40 11
HP 40 22
HP 40 33
HP 40 44

\* 380 mm mogelijk / possible

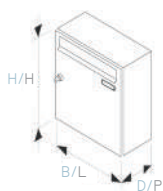
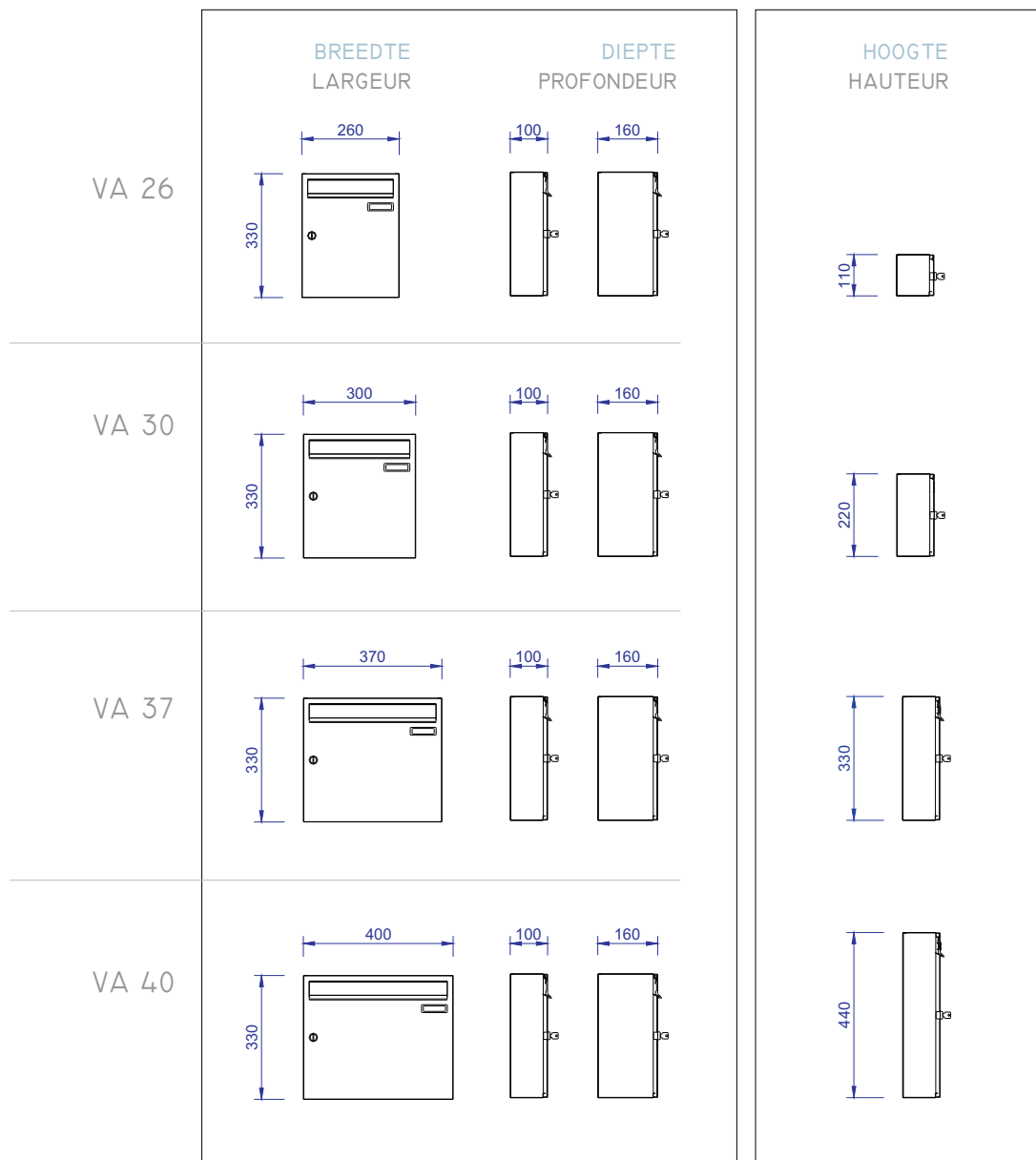

DEURTJE VOORAAN  
PRÉLÈVEMENT À L'AVANT

B x H x D  
L x H x P

KLEP  
CLAPET

DEURTJE ACHTERAAN  
PRÉLÈVEMENT À L'ARRIÈRE

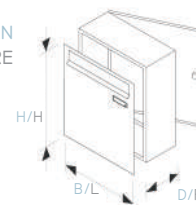

	Model	B x H x D	L x H x P
VA 26	VA 26 11	260 x 110 x 100* mm	
	VA 26 22	260 x 220 x 100* mm	230 x 35 mm
	VA 26 33	260 x 330 x 100* mm	230 x 35 mm
	VA 26 44	260 x 440 x 100* mm	230 x 35 mm
VA 30	VA 30 11	300 x 110 x 100* mm	
	VA 30 22	300 x 220 x 100* mm	
	VA 30 33	300 x 330 x 100* mm	265 x 35 mm
	VA 30 44	300 x 440 x 100* mm	265 x 35 mm
VA 37	VA 37 11	370 x 110 x 100* mm	
	VA 37 22	370 x 220 x 100* mm	
	VA 37 33	370 x 330 x 100* mm	325 x 35 mm
	VA 37 44	370 x 440 x 100* mm	325 x 35 mm
VA 40	VA 40 11	400 x 110 x 100* mm	
	VA 40 22	400 x 220 x 100* mm	
	VA 40 33	400 x 330 x 100* mm	355 x 35 mm
	VA 40 44	400 x 440 x 100* mm	355 x 35 mm

VP 26 11
VP 26 22
VP 26 33
VP 26 44

VP 30 11
VP 30 22
VP 30 33
VP 30 44

VP 37 11
VP 37 22
VP 37 33
VP 37 44

VP 40 11
VP 40 22
VP 40 33
VP 40 44

\* 160 mm mogelijk / possible





TI 26/30/37

DEURTJE ACHTERAAN  
PRÉLÈVEMENT À L'ARRIÈRE

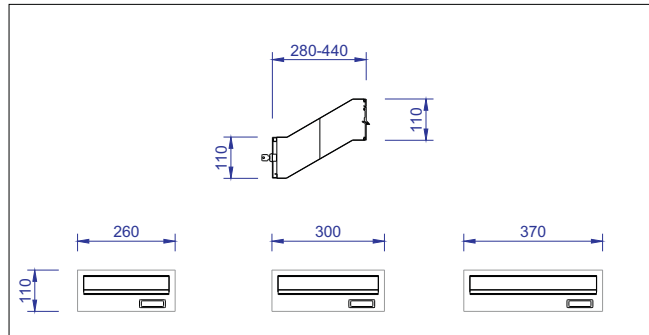

B x H x D  
L x H x P

KLEP  
CLAPET

**Model**

Model	TI	Dimensions (mm)	Clapet Dimensions (mm)
TI 26	TI 26 11	260 x 110 x 280/440	230 x 35
TI 30	TI 30 11	300 x 110 x 280/440	265 x 35
TI 37	TI 37 11	370 x 110 x 280/440	325 x 35

VOORPLAAT IN ALU OF RVS

PANNEAU FRONTALE EN ALU OU ACIER INOXYDABLE



SK 205



SK 300

SK 380

SK 515

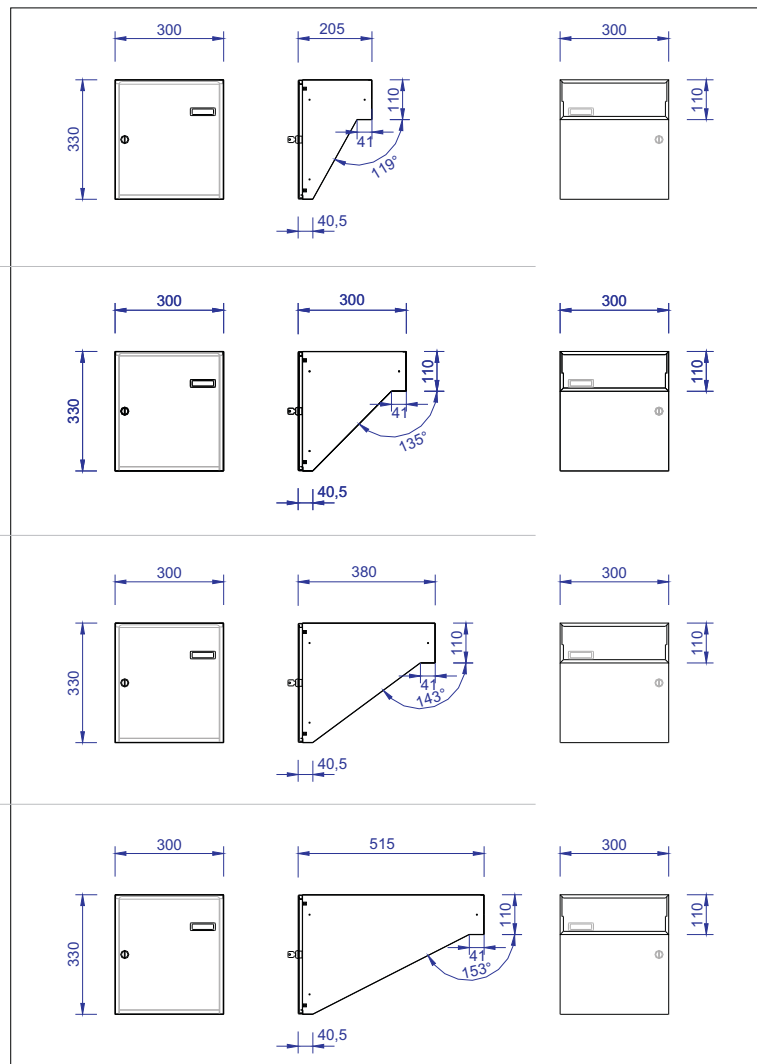

DEURTJE ACHTERAAN  
PRÉLÈVEMENT À L'ARRIÈRE

B x H x D  
L x H x P

KLEP  
CLAPET

**Model**

Model	SK	Dimensions (mm)	Clapet Dimensions (mm)
SK 205	SK 205	300 x 110 x 330x205	265 x 35
SK 300	SK 300	300 x 110 x 330x300	265 x 35
SK 380	SK 380	300 x 110 x 330x380	265 x 35
SK 515	SK 515	300 x 110 x 330x515	265 x 35

SK

FP

FP 3011	300 x 110 mm	265 x 35 mm
---------	--------------	-------------

VOORPLAAT IN ALU OF RVS

PANNEAU FRONTALE EN ALU OU ACIER INOXYDABLE

### RAL STANDARD | STANDAARD RAL



RAL 9016



RAL 1001

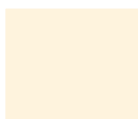

RAL 1015



RAL 1007



RAL 1021



RAL 3003



RAL 3000



RAL 5005



RAL 5012



RAL 6001



RAL 6005



RAL 7001

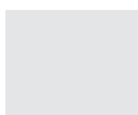

RAL 7035



RAL 7016



RAL 8017



RAL 8022



RAL 9005



RAL 9007



RAL 9006



Z 1545  
STEEL GREY  
STRUCTURE

### ALUMINIUM GEANODISEERD | ALUMINIUM ELOXÉ

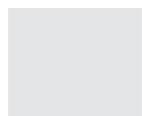

EV 01  
ZILVER  
ARGENT



EV 03  
LICHTBRONS  
BRONZE MOYEN



EV 04  
DONKERBRONS  
BRONZE FONCÉ



EV 07  
GOUD  
OR

### RVS GEBORSTELD | ACIER INOXYDABLE



RVS GEBORSTELD  
ACIER INOXYDABLE BROSSÉ

#### OPGELET:

KLEINE VERSCHILLEN IN KLEUR EN STRUCTUUR ZIJN MOGELIJK.

#### ATTENTION:

POUR DES RAISONS DE FABRICATION DE LÉGÈRES DIFFÉRENCES DE TEINTE ET DE STRUCTURE SONT POSSIBLES.



1



. DEURTJES VAN HOGE KWALITEIT:

- | DIKTE ALUMINIUM 1,2 MM
- | DIKTE RVS 1,2 MM
- | DIKTE STAALPLAAT 1,2 MM

. PORTES MATERIAUX HAUTES QUALITÉS:

- | ALUMINIUM, ÉPAISS. 1,2 MM
- | ACIER INOXYDABLE, ÉPAISS. 1,2 MM
- | ACIER ZINGUÉ, ÉPAISS. 1,2 MM

2



. GEMAKKELIJKE MONTAGE  
DOOR MONTAGEPROFIEL

. SYSTÈME DE BOITES AUX LETTRES  
FIXATION MURALE AVEC RAIL DE  
MONTAGE POUR POSE FACILE ET SÛRE

3



. MATERIALEN VAN HOGE KWALITEIT

. MATÉRIAUX DE HAUTES QUALITÉS  
POUR FINITION ALUMINIUM, INOX,  
ACIER THERMOLAQUÉ

4



. KLEP VOORZIEN VAN EEN RUBBEREN  
STOOTRAND KEUZE IN DRAAIRICHTING  
VAN DE KLEP:  
NAAR BUITEN OF NAAR BINNEN

. OUVERTURE AVEC LAME EN GOMME  
POUR AMORTISSEMENT  
- A CHOIX:  
SENS D'OUVERTURE INTÉRIEUR OU  
EXTÉRIEUR

5



. DOORZICHTIGE NAAMHOUDER  
. VERWISSELBAAR ALU NAAMPLAATJE

. PORTE-NOM TRANSPARENTE  
. PORTE-NOM PUBLICITAIRE RÉVERSIBLE

6



. MINI VEILIGHEIDSCILINDER MET BESCHERMING TEGEN VUIL – 2 SLEUTELS  
. BELKNOPPEN / ANTI-VANDALISME BELKNOPPEN

. CYLINDRE DE SÉCURITÉ AVEC CACHE ANTI-POUSSIÈRE AVEC 2 CLES  
. ACCESSOIRES HAUTE GAMME – INTERRUPTEUR SONNETTE / ANTI-VANDALISME

7

. NORMS



EN 13724

# ZWICK®



WWW.ZWICK.IT



WWW.ATR-MAILBOX.BE



**ATR | ART** in mailboxes

A.T.R. MAILBOX | MEENSESTEENWEG 301 | 8800 ROESLARE | BELGIUM  
T ++32 051 24.51.15 | F ++32 051 24.54.04  
INFO@ATR-MAILBOX.BE | WWW.ATR-MAILBOX.BE